



# 产品使用说明书

## 加湿暖风机

使用产品前请仔细阅读本说明书，并妥善保管

制造商：美的智慧家居科技有限公司

地址：广东省佛山市顺德区北滘镇北滘居委会蓬莱路工业大道美的全球创新中心四栋二楼C区东北面

邮 编：528311 电 话：400-930-9983 网 址：[www.midea.cn](http://www.midea.cn)

版 本：V1.0

注：本资料上所有内容均经过认真核对，如有任何印刷错漏或内容上的误解，可向本公司咨询。产品若有技术改进，会编进新版手册中，恕不另行通知。产品外观、颜色如有改动，以实物为准。

# 产品简介

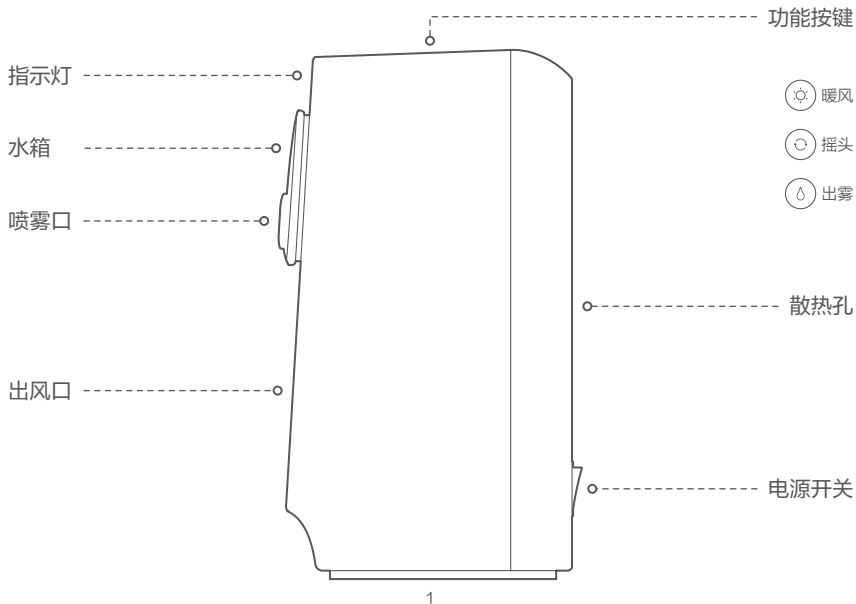

# 使用说明

- ① 产品从包装箱内取出，并将水箱抽出。

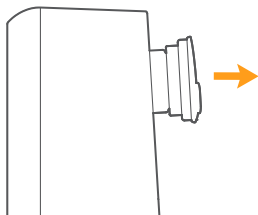

- ② 水箱盖逆时针扭开，加入自来水，加水量不可超过最高水位线。



- ③ 加水后，将水箱喷雾口位于下方位置推入机器内，至磁铁吸附住水箱。

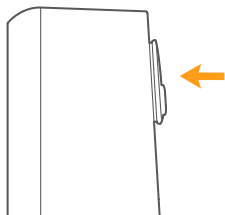

- ④ 将机器电源插头插好，打开电源开关。

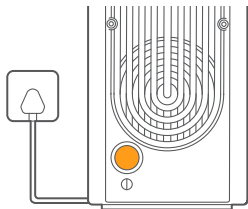

# 工作模式

- ① 点按 ☀ 暖风工作；点按 🔄 摇头工作；  
点按 💧 加湿工作。



- ② 点按 ☀ 和 💧 暖风和加湿同时工作。

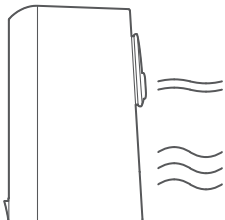

## 指示灯说明

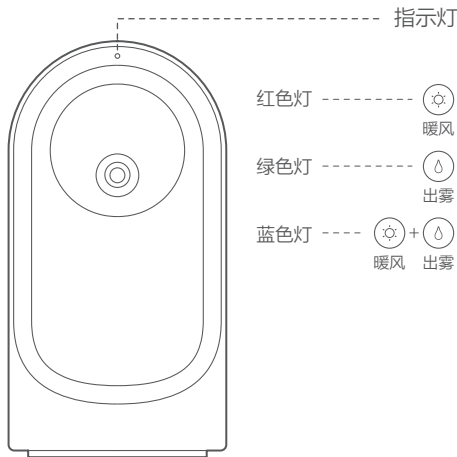

注：机器工作 8 个小时会自动关闭；关闭暖风功能后，风扇会继续工作 30 秒后关闭；加湿器持续工作 2 小时会自动关闭。

# 异常自检

故障现象	原因分析	处理方法
机器无反应	电源插座无电	检查插座或家庭电源是否正常
	机器电源开关没打开	打开电源开关
产品正常通电、打开机器工作后发出“滴滴滴”随后停止工作	机器设有倾斜保护 产品可能放置在倾斜的地方	产品放置在平面上使用
产品突然不工作	长时间使用机器过热保护	拔下插头让机器自然冷却 20~30 分钟后使用
机器关闭暖风功能 风扇还在工作	机器正常程序 关闭暖风后风扇延迟 30 秒关闭	正常现象无需处理
机器加湿功能 突然关闭	加湿功能是否连续工作超过 2 小时	机器程序设定加湿工作连续超过 2 小时，会自动关闭 如需继续使用，请重新按加湿键
机器加湿不出雾	水箱未安装到位	水箱安装到位重新使用
机器突然不工作	机器是否连续工作超过 8 小时	机器程序设定工作连续超过 8 小时，会自动关闭 如需继续使用，请重新打开机器
机器出雾口有水	风扇气流干扰导致在出雾口形成冷凝水	正常现象，用纸巾擦干即可

注：经以上现象分析后仍无法排除故障，请与本公司维修点或经销商联系，严禁非专业人员对本机自行拆卸。

## 产品参数

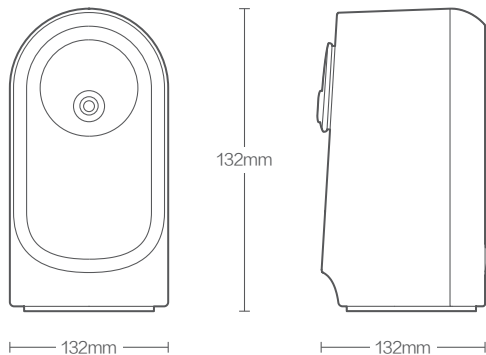

产品型号	BG-NH31-BG-NH37	产品重量	1.25kg
水箱容量	200ml	额定功率	800W
额定电压	220V	产品尺寸	132 x 140 x 250mm
额定频率	50Hz	包装尺寸	160 x 180 x 280mm

# 环保清单

部件名称	有害有毒物质或元素					
	铅 (Pb)	汞 (Hg)	镉 (Cd)	六价铬 (Cr (VI))	多溴联苯 (PBB)	多溴二苯醚 (PBB)
塑胶组件	○	○	○	○	○	○
电路板组件	×	○	×	○	○	○
五金件	○	○	○	○	○	○
电器件	×	○	○	○	○	○
发热体组件	×	○	○	○	○	○
电源线	×	○	○	○	○	○

本表格依据 SJ/T 11364 的规定编制。

○：表示该有害物质在该部件所有均质材料中的含量均在 GB/T 26572 规定的限量要求以下。

×：表示该有害物质至少在该部件的某一均质材料中的含量超过 GB/T 26572 规定的限量要求。



# 安全警示

## ❗ 表示【强制】的内容

本产品不适用于残疾人士、儿童、精神病患者或缺乏相关经验的人，为了确保安全，请在熟悉本品操作的人下使用。

本产品只适宜室内使用，不宜在室外使用。

在浴缸、喷头或游泳池的四周不得使用本加热器。

使用机器时应放置平稳，请不要翻倒或倾斜使用。

机器正常使用或闲置时，应距离火源和火种 1.5 米以上，并避免阳光直射。

受气流干扰，喷雾口可能有水珠凝结或滴落，属正常现象，请用纸巾擦干即可。

为了确保喷雾效果，水质请选择自来水，禁止使用其他水源。

当加水拧紧水箱盖时，内部气压大于外部，可能造成喷雾口出现轻微渗水现象，可用纸巾清理，不影响机器正常使用。

水箱盖未盖紧、水箱有漏水或水瓶身表面有水的情况下，禁止将水箱放入机器内。

机器工作 8 个小时会自动关闭；关闭暖风功能后，风扇会继续工作 30 秒后关闭；加湿器持续工作 2 小时会自动关闭。

机器倾倒时自动启动断电保护机制，蜂鸣警报三声，机器 PTC 与加湿器关闭，风扇继续工作 30 秒后关闭。

---

## ⊘ 表示【禁止】的内容

禁止在易燃、易爆、受热易变形、变色、变质的物体附近使用，禁止在有严重粉尘的地方使用。

严禁使用软线移动插座，接电源前，前检查本产品标明的额定电压是否与您家中的电压相符。

禁止在易落下悬挂物的地方使用，禁止在易受冲击或摆放不稳定的地方使用。

禁止用拔电源线插头的方法代替功能开关的开机和关机。

禁止把本机作为动植物的保温、加热设备。

为避免过热，禁止覆盖加热器。

严禁用细的金属丝或者其他异物插入机内任何孔隙，以免造成触电事故。

严禁液体进入机器内部，严禁将机器浸入水或其他液体中。

严禁将暖风机对着电源线插座或置于电源插座下使用。

严禁本机与其他大功率电器共用插座。

严禁直接拉扯电源线移动机体。

为避免过热，禁止覆盖加热器。

# 安全警示

---

## 可能造成人员伤亡的事项

如暖风机出现故障，请立即关机并拔下电源线插头送附近指定的特约维修点，请专业人员维修，禁止自行拆卸。

使用本产品时，为避免灼伤，请不要让手或其他任何部位去靠近或触摸机器热风出口。

加热器被覆盖或不正确的位置会引起火灾危险，故不得利用带有可自动接通电源的程序器、定时器、或任何其他装置来使用本加热器。

暖风机在使用时电源线应置于机体后面，放到机体前面会使其过热而损坏，甚至发生安全事故。使用前先检查电源线以及插头有否破损。如果电源损坏，为了避免危险，必须由制造商维修部或类似部门的专业人员更换。

注：为了保证使用安全，避免对您和他人造成伤害和财产损失。请您务必遵守以下安全注意事项，不遵守安全警告而错误使用可能导致事故发生。

本产品未考虑以下情况：

无人照看的幼儿和残疾人对器具的使用。

幼儿玩耍器具的情况。

## 清洁保养

对本产品进行维护保养前，请确保产品已经断开电源。

维护保养过程中，请勿拆开外壳惊醒内部清理，通常可以通过吸尘器去除机器内部灰尘。

清洁时，使用干净、柔软的湿布轻轻擦拭机器表面污垢，注意不要将加热元件和开关弄湿，不要让水或者其他液体进入产品内部。

水质问题，在长时间使用后，雾化片若出现水垢堵塞可以使用白醋进行除垢处理；如果喷雾口出现冷凝水导致出雾异常，请用纸巾清理冷凝水。

切勿直接用水冲洗机器，以免出现机器故障造成危险。

维护保养后，确保本产品已经完全干燥才可继续使用。

不使用本产品时，请把产品放置在包装箱内，并存放在阴凉干燥的地方。

如长时间不使用，存放时应将水箱内的水清理干净，并注意喷雾口的防尘处理。

# 售后服务

请在使用前仔细阅读“安全警示”并以正确的方法使用，避免使用不当而造成损坏或危险。请在理解本部分的内容后阅读使用说明书正文，并在阅读之后妥善保管，以便所有使用者可以随时查阅。

购买时间	返回零售商家 (购买处)		送修 (送附近特约性维修点)		寄修 (邮寄回本公司)	
	享受的服务	用户承担的费用	享受的服务	用户承担的费用	享受的服务	用户承担的费用
7天内	退货、换货、 免费维修	无	/	/	/	/
8-15天	退货、换货、 免费维修	无	/	/	/	/
16-30天	/	/	免费维修	无	免费维修	无
31-180天	/	/	免费维修	无	免费维修	单向运费
181天-1年	/	/	免费维修	无	免费维修	单向运费
1年以上	/	/	收费维修	维修费、配件费	收费维修	维修费、配件费、 来 邮寄费

注：① 如果零售商家有额外承诺，则由零售商家自行承担；  
② 查询特约维修网点，请登录公司官网：[www.buguhome.com.cn](http://www.buguhome.com.cn)

# 保修卡

## 相关信息（用户信息）

用户姓名		常用电话	
通讯地址			
产品型号		产品编号	
购买店铺		购买日期	
发票号码			

## 维修记录

维修日期	
故障内容	
处理详情	
维修单位名称	
维修员签名	
维修单位电话	

在购买本公司产品时，请立即填写此保修卡；请妥善保管保修卡，消费者不必将其寄回本公司；维修时请携带保修卡及有效发票正本。

## 服务承诺

产品如有故障，请于本公司的特约维修网点或客服服务中心联系。本产品实行整机一年保修期。保修期的起始日期以产品发票日期为准。

凡属于下列情况之一的，不属保修范畴。

- ① 超过三包有效期；
- ② 不可抗力造成的产品损坏；
- ③ 无有效三包凭证及销售凭证；
- ④ 用户不当使用，或随意改动造成的损坏；
- ⑤ 三包凭证上的产品型号或标号与商品实物不符；
- ⑥ 不按照说明书的说明，错误安装、接线、试用、保养，擅自修理、拆东西、安装的产品；
- ⑦ 用电环境不对，接入电压超过额定电压 5%；
- ⑧ 不在保修之列的故障产品，用户承担产品维护产生的全部费用，如材料费、
- ⑨ 人工费用及产品维修的往返费用。

不属于保修期间的产品，将提供收费维修服务，本公司客户服务中心仍而、热情为您服务。

### 产品合格证

检查结论：合格  
检查员号：检查员 A1  
检查日期：减生产批号

美的智慧家居科技有限公司

生产日期间生产批号前6位(年/月/日)

维修电话：  
400-930-9983