



1615600007585



微信扫一扫，服务立马到

型号：FGD18XCR

**TEL 400-8899-315**

广东美的环境电器制造有限公司

地址：广东省中山市东凤镇东阜路和穗工业园东区28号

邮编：528425

网址：[www.midea.com](http://www.midea.com)

版本号：1.0

物料编码：1615600007585

本资料上所有内容均经过认真核对，如有任何印刷错漏或内容上的误解，可向本公司咨询。

注：产品若有技术改进，会编进新版说明书中，恕不另行通知。产品外观、颜色如有改动，以实物为准。



## 使用说明书

电风扇



微信扫描二维码，获取电子说明书

使用前请仔细阅读本说明书，并妥善保管

## 产品简介

⚠ 注意

说明书图片仅供参考，具体以包装箱内实物为准。

### 部件名称

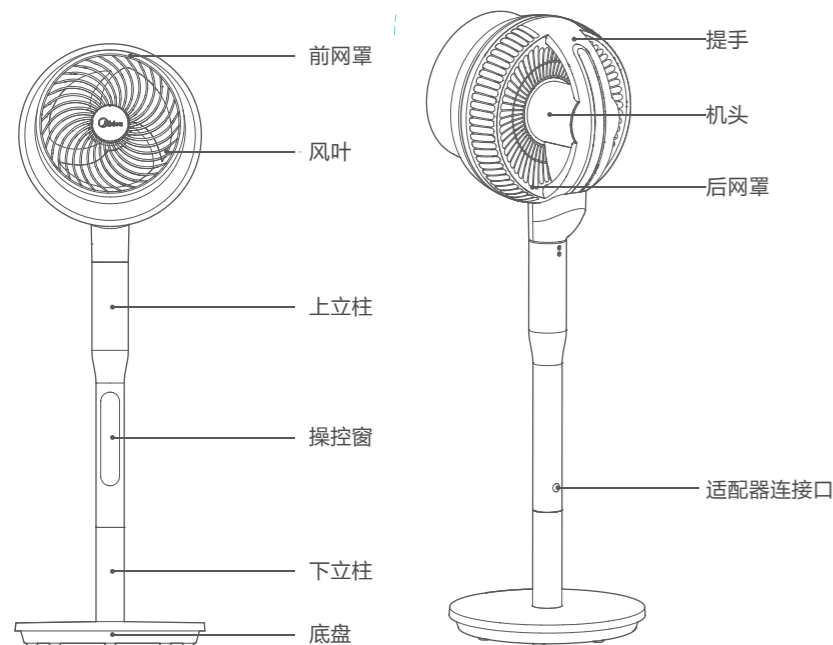

## 安装说明

### 1 底盘安装

将下立柱组件和底盘对位卡稳，并用螺栓固定。

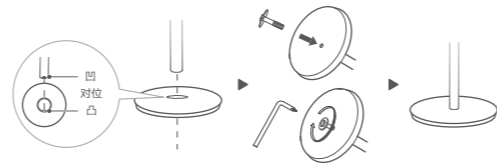

### 2 机身与下立柱组件安装

先将机身与下立柱组件的孔位对准，然后顺时针旋转进行固定。



## 使用说明

### 机身操作说明

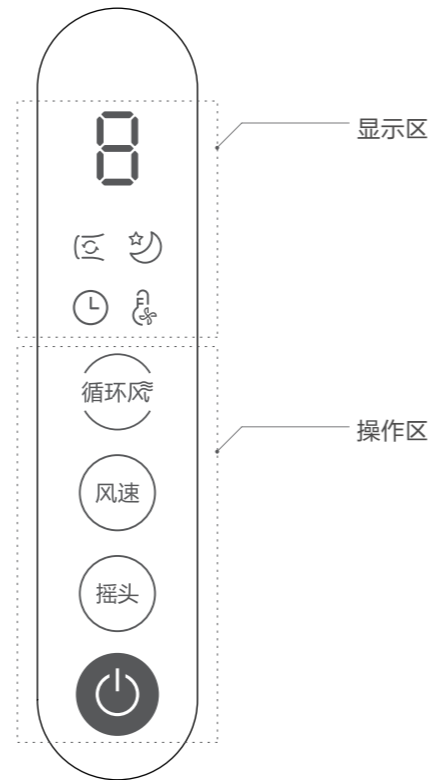

功能	功能说明
	单击  开机/待机；
	开机状态下，重复按摇头键可切换摇头角度，角度按60° → 停 → 90° → 停 → 120° → 停...循环切换。 60°，90°，120° 分别对应显示 _，=，≡ (备注：摇头停止状态屏幕不显示)。
	短按此键切换风速。 长按此键切换风类（按正常风-循环风-睡眠风-正常风...循环）。
	短按此键开启/关闭循环风，循环风功能可以实现风道360度螺旋送风。 长按此键开启/关闭风随温变模式。
	显示屏数字“1, 2, ..., 8, 9”，为正常风档位显示。 (备注：正常风无图标显示)
	循环风模式下，该指示灯亮，可在1, 2, 3档之间循环切换。 可以通过按风速键来调整所需循环风的大小。
	睡眠风模式下该指示灯点亮。启动睡眠风功能，风扇按既定程序自动调整档位循环。 有“1, 2, 3”三个档位，可以通过按风速键来调整所需睡眠风的大小。
	本机只能在遥控器上设置定时，定时状态下，该指示灯亮。
	风随温变模式下，该指示灯亮。

## 遥控器按键说明

### ⚠ 注意

- 遥控器在产品正面5米内，偏离角度在30度范围内正常使用。
- 电池中含有许多重金属和酸碱等物质，威胁人类健康；废旧电池应分类回收。

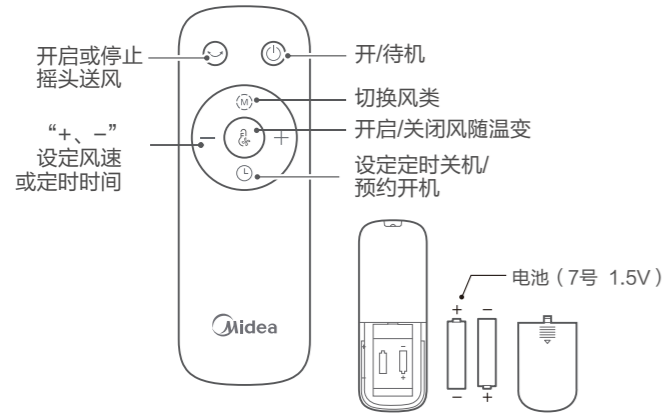

功能	操作说明
	开/待机；
	开启或停止摇头送风。
	切换风类。
“-、+”	设定风速或定时时间。
	开启/关闭风随温变模式。
	开机状态下进行定时关机，待机状态下进行预约开机；单击后，可通过按“+、-”或键设置定时时间（按0-1-2-...-7-8-0-1h循环）。定时时间显示0表示取消定时/预约。

## 安全警示

### 安全注意事项

- 产品未完成安装，请勿接通电源。移动产品时，请切断电源。
- 拆下防护外壳前必须确保产品与电源断开。
- 请勿用湿手插拔电源插头，避免触电的危险。
- 产品运转时，切勿将手指、尖锐物等伸入网罩。
- 避免在酸碱油、杀虫水、窗帘等物品附近使用。
- 避免在阳光直射、长时间高湿度环境使用。
- 请勿将产品放于倾斜地面，避免翻倒。

### ⚠ 可能造成轻伤或者财产损失的事项

- 人离开机器时或机器在不使用状态下，要关掉电源及拔掉电源插头，以免电路出现故障发生意外。
- 使用前，请先检查所用电压是否与产品标识的电压相同。
- 使用前需要先检查电源线以及插头是否破损。如果电源线损坏，为了避免危险，必须由制造商、其维修部或类似部门的专业人员更换。

## 清洁保养

### 注意事项

- 对本产品清洁前，必须先断电源。
- 禁止用水直接冲洗机身。
- 不要使用任何会损坏表面的研磨工具和溶剂清洁本产品，可用洗洁精清洗，并及时用干布抹净。
- 禁止拆开产品进行改造。建议定期对本产品进行检查和清洁，以延长其使用寿命。

## 使用说明

### 机身操作说明

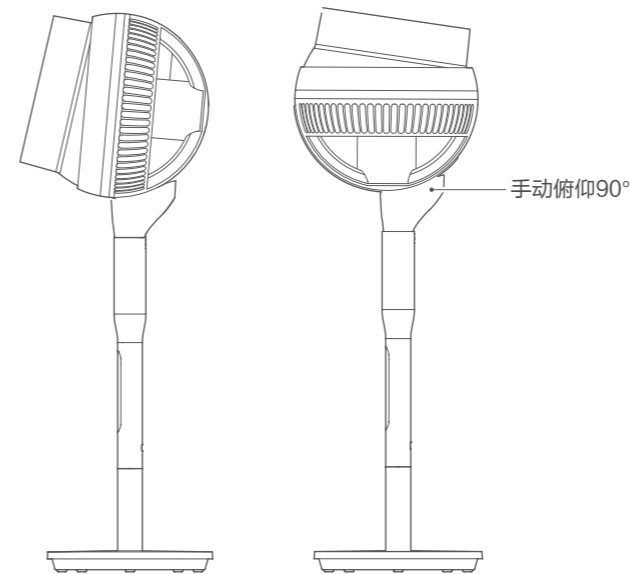

### 附加功能与维护

- 强制关机  
风扇运行过程中无任何操作，连续运行12小时后，则自动强行关机。
- 智能记忆  
风扇关机或断电后，重新接通电源启动时，将以关机或断电前的状态运行（定时功能不记忆）。
- 熄屏功能  
在正常运转状态时，30秒无任何操作，机身指示灯会自动熄灭，风扇继续运行。熄屏状态按开关键直接关机，按其它按键恢复显示。
- 旋风摇头关机自动复位功能  
关机后，旋风摇头机头自动回正。

## 产品参数

型号	工作电压(==)	额定功率(W)	噪音dB(A)
FGD18XCR	24	20	60

配件	输入	输出
电源适配器	100-240V~	24V== 1.5A
	50/60Hz 1.0A	

执行标准: GB 4706.1、GB 4706.27、GB 4343.1、GB 17625.1

## 电路原理图

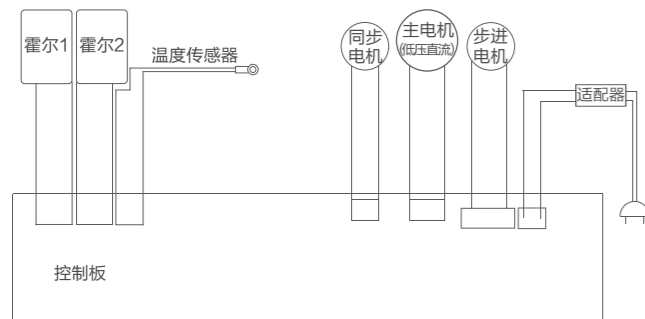

## 环保清单

部件名称	有害物质					
	铅(Pb)	汞(Hg)	镉(Cd)	六价铬(Cr(VI))	多溴联苯(PBB)	多溴二苯醚(PBDE)
风叶组件	○	○	○	○	○	○
外壳组件	○	○	○	○	○	○
电源线组件	×	○	○	○	○	○
立柱总成	○	○	○	○	○	○
底盘组件	○	○	○	○	○	○
电机组件	○	○	○	○	○	○
电器组件	×	○	×	○	○	○
电路板组件	×	○	×	○	○	○
遥控器组件	×	○	×	○	○	○
适配器组件	×	○	×	○	○	○

本表格依据SJ/T 11364的规定编制

“○”表示中国RoHS管控物质或元素在该部件所有均质材料中的含量均在GB/T 26572规定的限量要求以下;

“x”表示中国RoHS管控物质或元素至少在该部件的某一均质材料中的含量超出GB/T 26572规定的限量要求;

## 保修卡

相关信息 (用户填写)			
用户姓名		常用电话	
通讯地址			
产品型号		产品编号	
购买店铺		购买日期	
维修点		发票号码	

维修记录			
维修日期			
故障内容			
处理详情			
维修单位名称		维修单位电话	
维修员签名			

维修电话: 400-8899-315

在购买本公司产品时, 请立即填写此保修卡

请妥善保管保修卡, 消费者不必将其寄回本公司

维修时请携带保修卡及有效发票正本

广东美的环境电器制造有限公司

网址: www.midea.com

## 服务承诺

产品如有故障, 请与本公司当地经销服务网点或客户服务中心联系。

按国家“新三包法”规定, 享受三包服务整机包修一年, 主电机(不同步电机)包修十年。

属下列情况之一的, 不享受三包服务, 但可付费修理:

1. 消费者因使用、维护、保管不当造成损坏的
2. 非承担三包修理者拆卸造成损坏的
3. 无保修卡及有效发票的
4. 保修卡与修理产品型号不符合或者涂改的
5. 因不可抗力造成损坏的

保修期的起始日期以产品发票日期为准。

维修时请出示发票。

超过保修期或不属于免费保修范围内的产品, 本公司维修中心仍竭诚为您服务。