

美的原厂延保 免费维修更省心

安享1-3年原厂延期维修换机服务



在美的官方渠道/天猫授权店铺购买美的电器
出现三包范围内的性能故障由美的厂家继续提供维修



延长保修年限
厂保后1-3年

400-8899-315
美的服务微信号报修

延保覆盖品类
多数在售美的产品

申请时间
7x24x365

保障范围

如空调不制冷、室内机漏水、不通电、电机故障
洗衣机电机故障、漏水、严重晃动、洗涤程序失灵、门锁失灵
冰箱压缩机故障、密封故障、不停机、制冷系统堵塞等常见故障

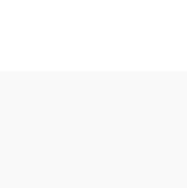

机械、结构
部件故障

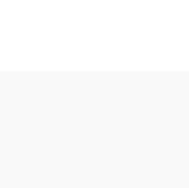

电机和皮带磨损
所致故障

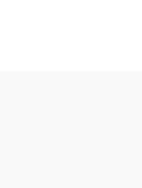

电气部件故障

什么是原厂延保

整机保修期之后继续享受厂家提供的免费维修服务

美的原厂零件

维修更换零件由美的原厂提供，
品质稳定，安全可靠。

美的授权售后网点

由美的保内授权售后网点提供延保期
家电维修服务，确保服务质量。

美的认证工程师

经过专业培训、售后经验丰富的
售后工程师提供服务。

美的服务标准

服务过程按照美的原厂维修服务标准
进行管理，用户不满意可通过美的官方
渠道进行投诉。

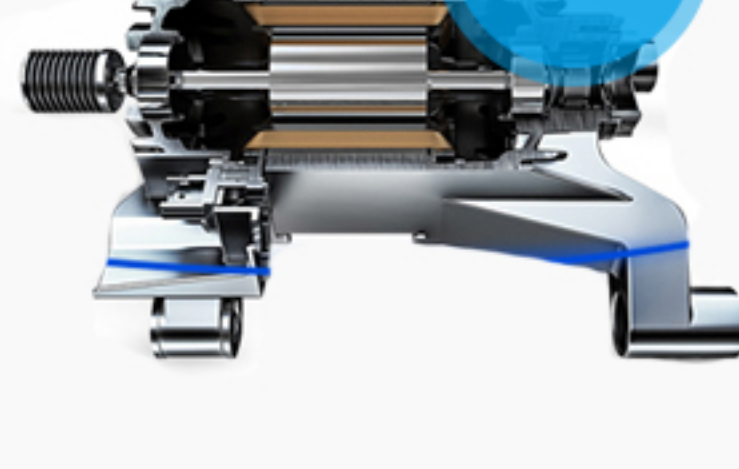

—— 原厂延保支持以上品牌

原厂延保 VS 平台延保

美的用户服务中心是美的电器唯一 权威售后服务管理机构	原厂延保	平台延保
原厂技术故障判定	✓	✗
原厂认证工程师	✓	✗
原厂适配零件	✓	✗
原厂标准流程监控	✓	✗
原厂服务回访考核	✓	✗



如何购买原厂延保



选购心仪的美的家电
产品放入购物车



根据品类、产品年限、购机
价格选择对应的延保服务
宝贝，放入购物车

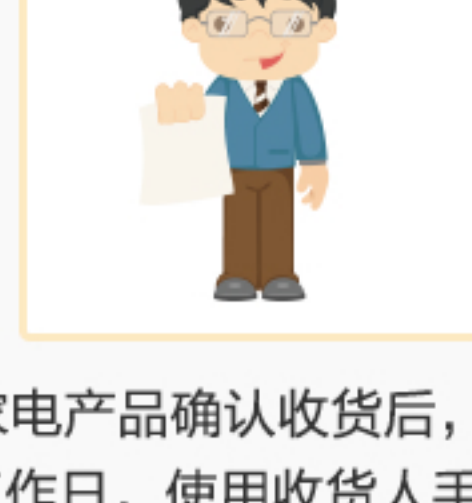

家电产品确认收货后，3个
工作日，使用收货人手机号
码登录微信号“美的服务”
查看延保订单



同时完成支付

如何报修故障

合同确认 家电安装后，手机号 登录美的服务微信号 查看延保档案和电 子合	故障报修 美的服务热线 400-8899-315 美的服务微信号 美的官网	服务派单 当地服务网点和指派 的工程师与您取得联 系
享受服务 大家电工程师上门服 务，小家电用户寄送 到指定维修点	出示合同 向工程师或维修点出 具天猫订单或美的服 务延保档案截图，网 点免费维修	客服回访 美的客服热线对维修 质量进行电话或短信 回访

延保案例

买延保就是买安心。购买延保的费用远低于保修期外维修，
还能避免遭遇“黑维修”欺诈，享受修不好换机的终极承诺。

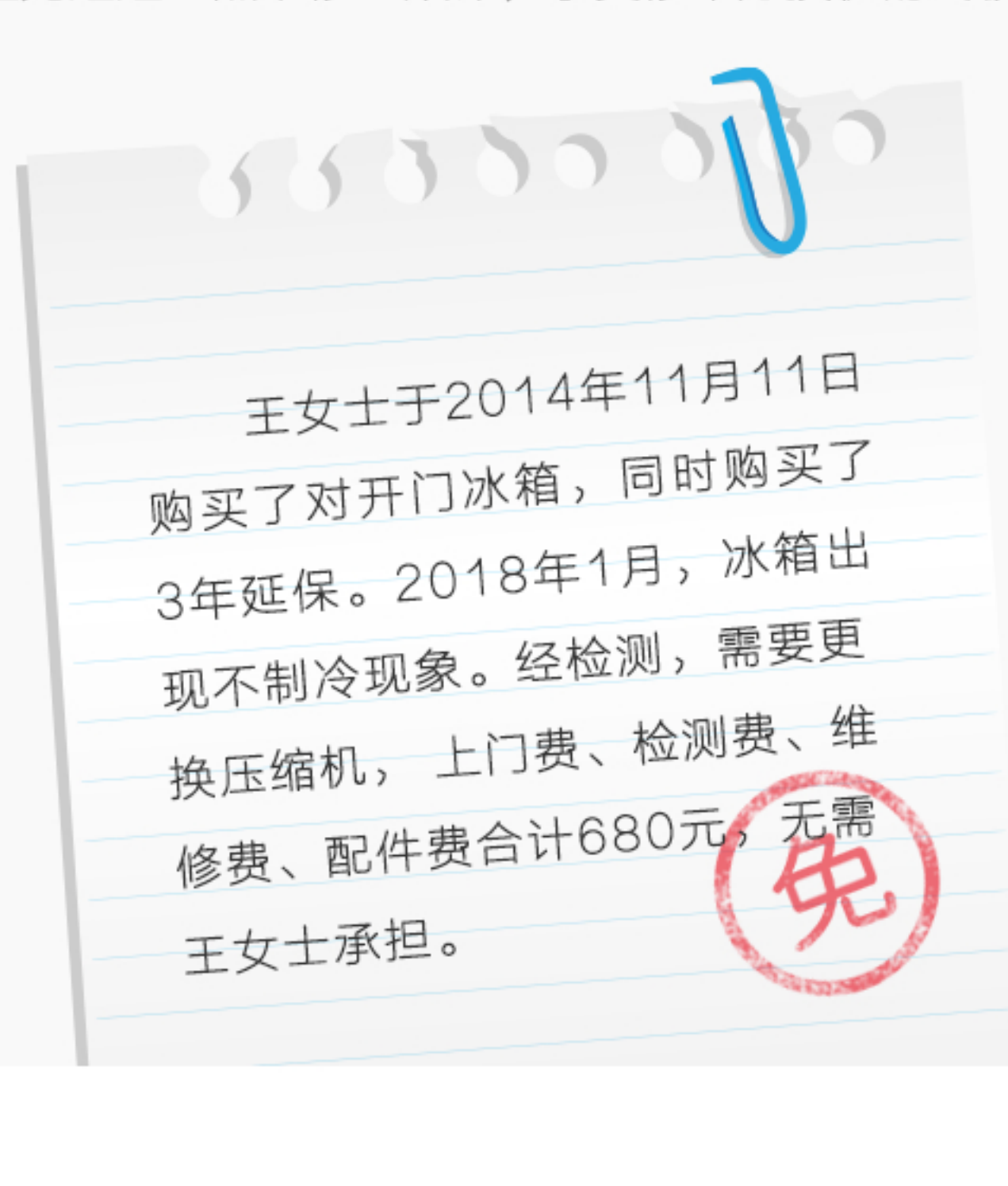

重要提示

■ 原厂延保服务适用产品有哪些？

原厂延保支持美的、小天鹅、比佛利品牌。

涵盖天猫平台目前在售的以下品类：

净饮水机/饮水机	冰箱	洗碗机	生活小电	电烤箱
热水器	烟灶套装	嵌入式微蒸烤	电饭煲	吸尘器
洗衣机	油烟机	厨房大电	电压力锅	微波炉
电风扇	燃气灶	饮水机	料理机	挂烫机
空调	消毒柜	厨房小电	榨汁机	空气净化

■ 延保家电产品故障报修方式？

任意美的官网报修渠道，包含且不限于美的官方热线400-8899-315、
美的服务微信号、美的官网、美居APP等。

■ 延保期如何计算？

延保服务自家电产品整机原厂保修结束之后开始，至用户购买延保服
务期限（自主选择1-3年）届满时止。

■ 延保服务的最高责任限额是多少？

延保服务以您购买的电器的价格为限度，即家电故障累计维修金额在
原购机价格额度内的维修免费，服务责任上限达成后，您需要支付超
额部分；延保期内无法修复的电器，一旦发生换机，本服务将自动
终止。

■ 退货或更换新机如何处理？

若产品发生退换，联系天猫客服一并退货；一同成交的延保服务不可
转移至其他订单。

■ 服务免责的范围？

不在美的原厂保修范围内的故障，比如人为损坏、电器使用环境因素、
电力异常因素造成的故障，以及如下不可抗力均不在保障范围，如火灾、
爆炸、水管爆裂，雷击、台风、建筑或其他固定物体发生倒塌事故、
空中运行物体的坠落及安装附着物的质量问题等。

■ 如何开发票？

天猫订单确认收货后，您可以联系在线客服申请开具发票，美的将在
20天内开具并寄出。