

HOOD INSTRUCTION

美的吸油烟机 使用说明书

CXW-200-TJ9015-G



预约安装请致电 400-8899-315

24h 服务热线 免长途

使用篇

首次使用 通电后可操作使用

TJ9015-G



左电机键 双电机键 电源/延时键 照明键 右电机键
短按 短按 短按 短按 短按

- 1 装好油杯，并将电源插头插入插座。
- 2 关机状态下，按“照明”键，照明灯开启，再按下此键，照明灯熄灭。
- 3 按“电源”键进入待机状态，当风机运转时按“延时”键，进入3分钟延时关机，倒计时结束后进入关机状态，或者再次按“延时”键，风机停止工作。
- 4 待机状态下，按“左电机”键，左电机快速运转；再次按该键，左电机慢速运转。
- 5 待机状态下，按“右电机”键，右电机快速运转；再次按该键，右电机慢速运转。
- 6 待机状态下，按“双电机”键，左、右电机同时快速运转；再次按该键，左、右电机同时慢速运转。

日常保养

使用篇

表面清洁 1. 建议每次烹饪后用干布或沾有中性清洁剂的湿布清洁机体内外表面，不要使用清洁球、刷子、粗布，以免划伤机器表面。
2. 请及时清除油杯内的积油，否则积油有可能外溢滴落灶台。

清洁油杯

请及时清除油杯内积油，否则积油有可能外溢并滴落灶台。油杯拆卸方法如下：用双手托住油杯两端底部，再把油杯水平往外拉出。倒掉积油并把油杯清洗完后，按相反次序安装好油杯即可（油杯较长，请保持水平安装及拆卸，以免积油溅出）。

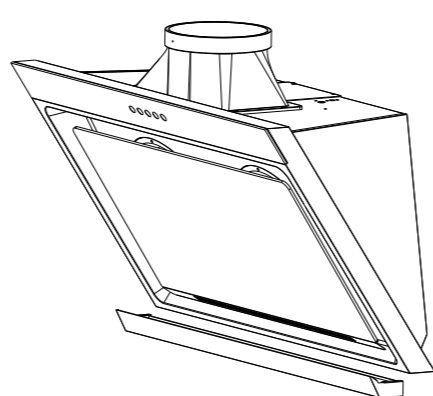

日常保养

使用篇

内部清洁

清洗过滤网、叶轮及蜗壳，需由专业人员完成

安全警告

- (1) 拔下电源插头，取下油杯。
- (2) 打开冷凝板。
- (3) 拆下进风圈。
- (4) 按指示方向把叶轮螺母旋下，沿电机轴方向取出叶轮。

异常处理

- 照明灯不亮，风机不转** - 拔下重新插好电源插头
- 漏油** - 油杯未安装，安装油杯
- 油杯已满，清除积油
- 内部长期未清洁油路堵塞需专业人员拆洗电机
- 排烟效果差** - 避免开门开窗过多
- 调节至最高转速

所列异常可尝试自行排除解决
若仍无法解决，需联系客服由专业人士维修处理：
400-8899-315 [24h 服务热线 免长途]

安全方面注意事项

安全警告

1. 请勿用明火直接烘烤吸油烟机；
2. 在密封性良好的建筑物中使用吸油烟机或当吸油烟机与燃燃气或其他燃料的炉灶同时使用时，房间必须通风良好；
3. 如果未按说明书规定的方法清洗，吸油烟机有起火的风险；
4. 严禁改装本产品，电源线不得自行更换和改制，如电源线损坏必须由制造商或其维修部或类似专职人员更换，更换的电源线必须是制造商的专用电源线。

该产品符合下列国家标准
GB 4706.1 《家用和类似用途电器的安全 第一部分：通用要求》
GB 4706.28 《家用和类似用途电器的安全 吸油烟机的特殊要求》
GB/T 17713 《吸油烟机》
GB 19606 《家用和类似用途电器噪声限值》
GB 29539 《吸油烟机能效限值及能效等级》

详细说明书
请扫二维码



通讯地址：安徽省芜湖市经济技术开发区
邮编：241000

400-8899-315 [24h 服务热线 免长途]

www.midea.com

附件清单

安装篇

- 1 烟机主机 1
- 2 油杯 1
- 3 排烟管 1
- 4 止回阀组件 1
- 5 止回阀密封垫 1
- 6 机体挂板 1
- 7 Φ10X43塑料膨胀管 4
- 8 M4X16扁头机丝螺钉 1
- 9 ST4X16扁头自攻螺钉 12
- 10 5×50十字槽沉头木螺钉 4
- 11 Φ5平垫圈 12
- 12 ST4.2X9.5扁头自攻螺钉 2

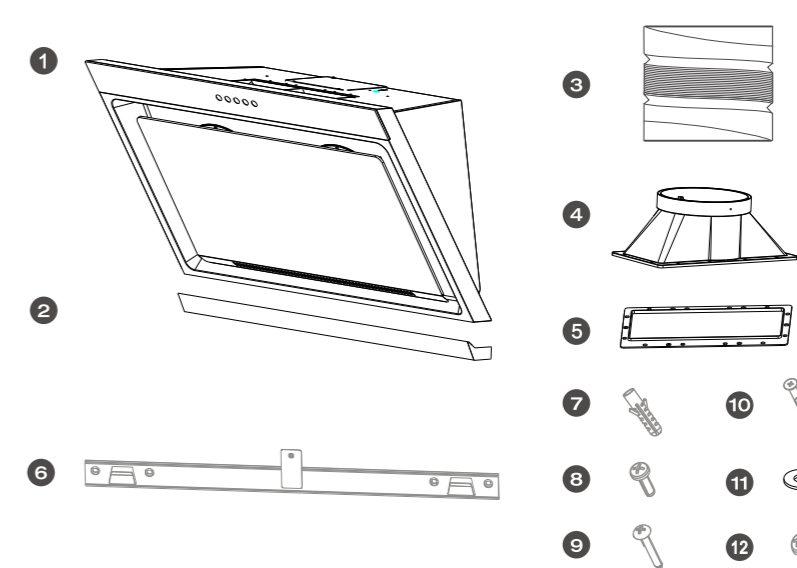

安装指引

安装篇

1 确定位置

吸油烟机应水平安装于灶具上方，底部距灶台参考高度300mm~400mm

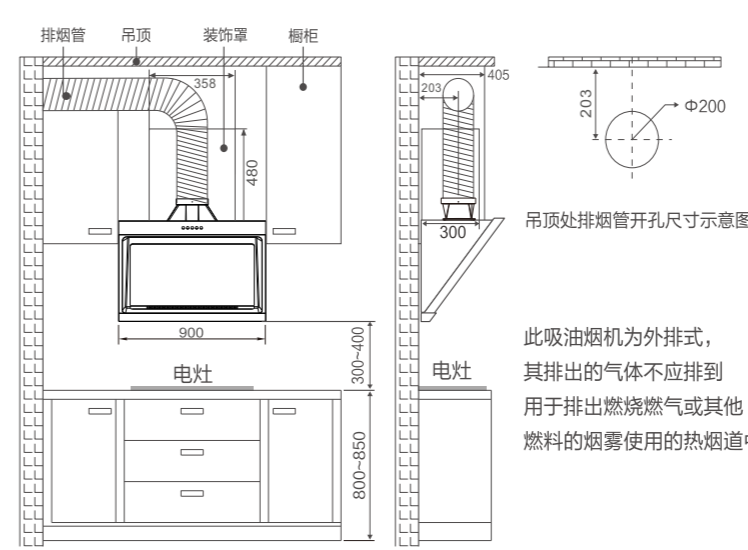

排烟管走橱柜安装示意图

2 安装挂板

按照下图所示在墙壁相应位置钻出4个直径为Φ10mm、深度为50mm的孔，将塑料膨胀管压入孔内，再用随机配备的4枚5X50十字槽沉头木螺钉将机体挂板可靠固定。

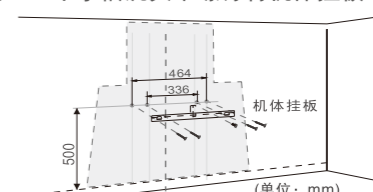

3 安装止回阀及排烟管组件

将止回阀密封垫放在止回阀组件处，然后安装到主机对应位置，用12枚Φ5平垫圈和12枚ST4X16扁头自攻螺钉紧固，检查并确保密封垫转动灵活。
排烟管组件的一端装入止回阀出风口内，再将2枚ST4.2X9.5扁头自攻螺钉固定(如右图所示)，然后用附在管管的铝箔纸将排烟管粘在止回阀上；再将排烟管组件的另一端引入到室外或公共烟道接口；注意：排烟管与墙壁密封以防倒烟，检查排烟管管壁不鼓不瘪、拐弯自如、止回阀起落自如。

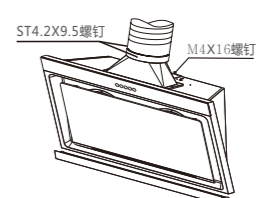

产品参数

产品型号	CXW-200-TJ9015-G
风量 (m³/min)	17
净重(kg)	21.7
能效等级	三级
全压效率 (%)	>=19
排烟管外径 (mm)	Ø190
风压 (Pa)	>=200
最大静压 (Pa)	260
机体尺寸 长x宽x高(mm)	900x395x520

产品型号	TJ9015-G
使用电源	220V~50Hz
风机数	双风机
电机输入功率 (W)	200
最大照明功率 (W)	12V=1.5Wx2
额定功率 (W)	203
噪声 [dB(A)]	70
关机功率 (W)	<=1.5
待机功率 (W)	<=3.0
气味降低度 (%)	>=93
油脂分离度 (%)	>=85

1. 噪声：为A计权声功率级；
2. 风量：实测值与明示值的允差不应超过明示值的-10%；
3. 净重：指吸油烟机自身重量加上与吸油烟机安装、使用有关的附件，包括挂板、止回阀、排烟管、螺钉等；

中国(RoHS)

零部件名称	中国RoHS自行声明符合元素						中国RoHS自行声明符合元素					
	Pb	Cd	Hg	Cr(VI)	PBBs	PBDEs	Pb	Cd	Hg	Cr(VI)	PBBs	PBDEs
面板组件	○	○	○	○	○	○	○	○	○	○	○	○
LED灯组件	○	○	○	○	○	○	○	○	○	○	○	○
进风网组件	○	○	○	○	○	○	○	○	○	○	○	○
玻璃面板组件	×	○	×	○	○	○	○	○	○	○	○	○
前壳玻璃组件	○	○	○	○	○	○	○	○	○	○	○	○
电机板组件	○	○	○	○	○	○	○	○	○	○	○	○
开关组件	×	○	×	○	○	○	○	○	○	○	○	○
排风组件	○	○	○	○	○	○	○	○	○	○	○	○
电源板组件	×	○	×	○	○	○	○	○	○	○	○	○
风阻组件	×	○	×	○	○	○	○	○	○	○	○	○
电机组件	○	○	○	○	○	○	○	○	○	○	○	○
风网	○	○	○	○	○	○	○	○	○	○	○	○
油杯	○	○	○	○	○	○	○	○	○	○	○	○
后壳组件	○	○	○	○	○	○	○	○	○	○	○	○
贴纸	○	○	○	○	○	○	○	○	○	○	○	○
电源线	○	○	○	○	○	○	○	○	○	○	○	○
止回阀组件	○	○	○	○	○	○	○	○	○	○	○	○
安装附件	○	○	○	○	○	○	○	○	○	○	○	○

- 备注
1. 本表格依据SJ/T 11364的规定编制；
 2. ○：表示该有害物质在该部件所有均质材料中的含量均在GB/T 26572规定的限量要求以下；
 3. ×：表示该有害物质在该部件的某一均质材料中含量超出GB/T 26572规定的限量要求；
 4. 以上清单中所含的部件名称与不同产品型号略有不同；
 5. 本产品在日常使用情况下，环保使用期限为15年，建议在使用一定年限后更换新机。

保修须知

1. 为确保您的利益，请妥善保管有效的购买及保修凭证以作保修之用
2. 凡购买我公司产品的用户，如产品质量问题发生故障，可凭有效购买证明到指定的特约服务部进行维修，保修期限内免费维修（以购机证明开具日期起计算）
3. 下述情况下，我公司不负责生产“三包”维修服务，但仍为您提供收费服务
- 因用户使用不当或保管不善而损坏的产品
- 非我公司特约服务人员安装或维修造成的损坏的产品
- 没有有效购机证明的产品
- 购机证明经涂改的产品
- 安装服务卡上登记的产品型号、机身编码与所维修产品的产品型号、机身编码不符的产品
- 由于电源电压不稳定或超出正常电压范围(198~243)V.a.c.，或电源线跨接不符合国家电气安装要求而造成损坏的产品
- 公司降价销售或在安装服务卡和机身上已印有“等外品”、“处理品”字样的产品
- 不可抗拒的自然灾害造成损坏的产品
- 超过规定保修期限的产品
- 说明书指定不宜使用及使用方法不对而造成损坏的产品
4. 如有合理服务需求但特约服务部不能解决时，或您对特约服务部的服务不满意时，请您立即致电或来函我公司售后服务中心，我们将竭诚为您服务

芜湖美的厨房电器制造有限公司

产品安装服务卡（结算联）

产品信息

产品名称及型号：
产品购买日期：
机身条码：

服务单位信息

名称（盖章）：
电话：
安装人员签名：

用户信息

用户姓名：
家庭住址：
联系电话：
用户签名：

日期： 年 月 日