

产品若有技术改进，会编进新版说明书中，恕不另行通知；
产品外观、颜色若有改动，以实物为准。



企业标准编号：Q/MDQH 001-2012 家用和类似用途反渗透净水机

佛山市美的清湖净水设备有限公司（中韩合资）
불산시미디아정호정수설비유한회사 (중한합자)
公司地址：广东省佛山市顺德区北滘镇蓬莱路工业大道
实际生产地址：广东省佛山市顺德区北滘镇林港路
网址：www.midea.com | 邮政编码：528311

美的净水机

美的 Midea

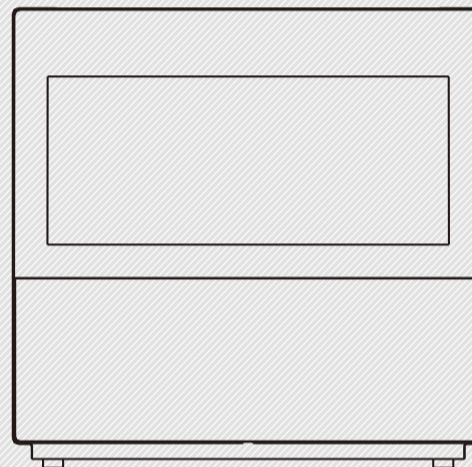

使用说明书

美的牌MRO1589A-75G型反渗透净水机
美的牌MRO1595A-75G型反渗透净水机
美的牌MRO1695A-75G型反渗透净水机

感谢您购买美的净水机，在使用前请先仔细阅读此说明书，阅后请小心
收藏，以备日后查阅。图片仅供参考，产品以实物为准。

MIDEA.COM | 4008308289



目录

安全注意事项	2
安装说明	4
产品说明	4
使用说明	8
异常现象自检	8
清洁保养	9
维修服务保证	9

适用型号说明

反渗透净水器

- MRO1589A-75G
- MRO1595A-75G
- MRO1695A-75G

安全注意事项

为防止危害或损伤到使用人或他人的人身和财产,就安全方面需务必遵守的事项作如下说明



防冻

请勿将产品储存或暴露在 0°C 以下的环境中。



水源水压

1. 本机用于过滤市政自来水, 请勿用作其它用途。
2. 为保证出水水质, 请在水压为 0.1~0.4MPa 的市政自来水下使用本产品, 高于此水压时, 请安装减压阀。



日常维护

1. 产品出现故障时, 请迅速切断水源、电源, 并联系当地经销服务网点或拨打全国服务热线。
2. 本产品需由本公司专业人员维修, 请勿自行拆卸产品上的零部件。
3. 移动/搬运时需要由本公司专业人员进行, 避免操作不当引起机器损坏。



使用

1. 停水或管道维修后, 需从其它水管排净泥沙, 否则大量泥沙可能导致滤芯堵塞。
2. 长期不使用产品时, 请关闭三通球阀并切断电源。
3. 请将产品安装在有地漏的地方。
4. 环境温度降低, 流量将有所减少, 此为RO膜固有特性, 属于正常现象。
5. 产品在制水或冲洗时, 会有轻微振动和噪声, 属于正常现象。
6. 遇供水管停水时请切断水源。当供水恢复时, 先用其他水龙头排水, 以免泥沙堵塞滤芯, 影响滤芯寿命。
7. 为了准确记录滤芯使用时间并保证滤芯正常冲洗, 请不要频繁断电。
8. 本产品带有自动冲洗功能, 请勿频繁断电或拔除电源连线。
9. 请定期冲洗和更换滤芯。

安全注意事项

为防止危害或损伤到使用人或他人的人身和财产,就安全方面需务必遵守的事项作如下说明



存放

1. 避免在以下场所使用、存放产品:
 - 强烈阳光照射的地方, 易造成产品部件老化;
 - 低于4°C, 高于38°C的地方, 可能损坏滤芯;
 - 附近有高温或强磁器具, 可能引起火灾, 产品损坏或电路故障;
 - 潮湿或多尘的区域, 可能引起电路损坏;
2. 请勿在产品上放置重物。
3. 请将产品安装在可排水的地方。
4. 请勿将产品浸于水中。



配件和滤芯

为保持产品正常运转, 请务必使用本公司提供的配件和滤芯。



幼童及智力障碍人士

1. 拆卸下来的包装物请及时废弃, 请勿让幼童接触或吞食。
2. 请勿让幼童操作、接触、靠近或攀爬净水机。
3. 儿童及智力障碍人士应在监护者协同下使用。



其它注意事项 (漏电、触电、火灾)

1. 避免挤压、折叠、打结或损坏电源线。(仅限带自动冲洗阀产品)
2. 若电源线损坏, 为了避免危险, 必须由制造商、其维修部的专业人员更换。
3. 请确保电源连接良好。
4. 切断电源时, 请勿直接拉拔电源线, 以防拉断。
5. 请保持电源插头清洁, 勿用湿手插/拔电源插头。
6. 宠物与害虫(如老鼠、蟑螂等)多的地方请注意产品的安全状态, 防止电源线、水管被咬坏。
7. 不要让产品接触或靠近热源/明火(如: 蚊香、蜡烛、香烟等)。
8. 请勿将易燃/易挥发性物质靠近净水机。
9. 请不要使用升压变压器连接到电源插头。
10. 应使用随器具附带的新软管组件, 旧软管组件不能重复利用。

安装说明

安装操作需由当地经销服务网点的专业人员进行。

产品说明

产品简介

本产品用于对市政自来水进行过滤净化，反渗透出水水质符合《生活饮用水水质处理器卫生安全与功能评价规范-反渗透处理装置》（2001）的要求。

基本参数

型 号	MRO1589A-75G	MRO1595A-75G	MRO1695A-75G
净水流量	0.19L/min		
额定总净水量	1500L		
额定电压/频率	220V/50Hz		
额定总功率	30W		
适用范围	市政自来水		
进水压力	0.1-0.4MPa		
RO膜工作压力	0.4-0.8MPa		
进水水质要求	市政自来水		
卫生许可批准文号	粤卫水字【2014】第S1589号	粤卫水字【2014】第S1593号	
产品尺寸	472×180×400		
外观差异	浅色面板+显示屏	浅色面板+显示屏	浅色圆形框

产品尺寸单位：mm

装箱清单

通用部件	净水机1台，使用说明书1本，服务安装卡1份，PE管1卷。
专用部件	美的牌净水机安装附件1套。 ^①

备注^①：三通球阀1个，水龙头1套等。

零部件说明

● MRO1589A-75G/MRO1595A-75G/MRO1695A-75G

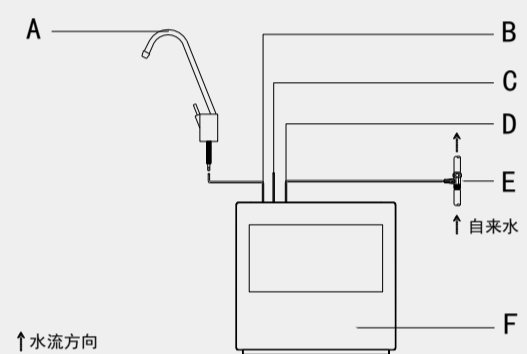

A: 水龙头 B: 直饮水接口 C: 浓缩水接口
D: 自来水接口 E: 三通球阀 F: 前面板

滤芯介绍

名称	MRO1589A-75G	MRO1595A-75G	MRO1695A-75G
pp棉滤芯	1支	1支	1支
前置活性炭滤芯	1支	1支	1支
反渗透滤芯	1支	1支	1支
活性炭超滤膜复合滤芯	1支	1支	1支

产品说明

水处理工艺图

● MRO1589A-75G

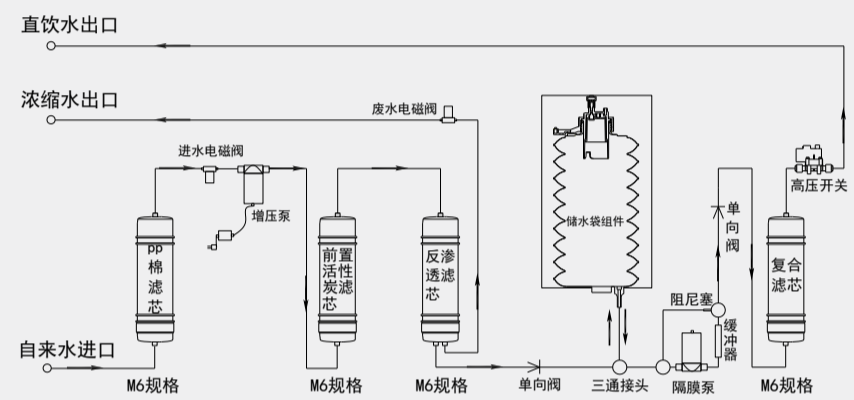

水处理工艺图

● MRO1595A-75G/MRO1695A-75G

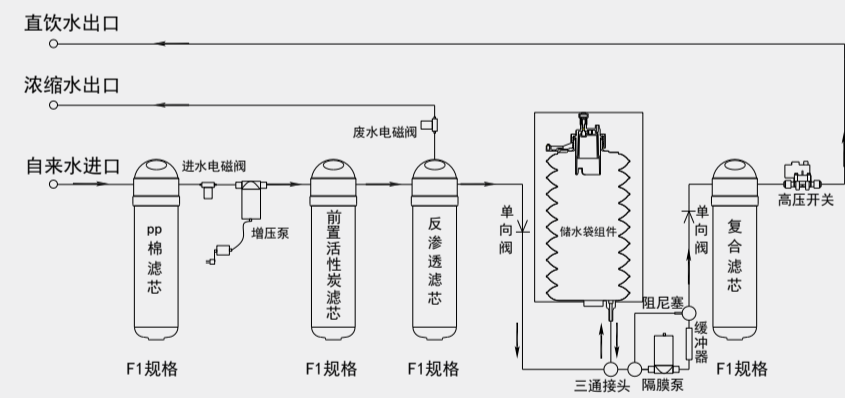

产品说明

显示屏操作说明

- MRO1589A-75G/MRO1595A-75G/MRO1695A-75G

PP

C'

RO

CIUF

智清洗

(长按三秒复位)

按键及指示图标说明

按键为触摸按键

序号	按键 指示图标	操作描述
1	PP C' RO CIUF	参考水路图，“PP”、“C'”、“RO”、“CIUF”分别代表第1、第2、第3、第4级滤芯。制水时四个指示灯常亮，水满待机时四个指示灯熄灭。滤芯周期达到设定周期时，相应指示灯由熄灭转为1秒/次闪烁，提示需要换芯。 异常报警提示：4个指示灯快闪3次(0.5秒/次)，然后常亮2秒，再快闪3次，常亮2秒，如此循环。机器报警时，检查机器是否倾斜，若倾斜，请扶正机器；如果机器在不倾斜状态下依然报警，请与当地经销服务网点联系。
2	智清洗 (长按三秒复位)	轻触“智清洗”键，系统进入智清洗状态，4个滤芯指示灯循环点亮：PP→C'→RO→CIUF→PP→C'...，1分钟后或者再次轻触“智清洗”键，则停止智清洗并返回到原来状态。
3	智清洗 (长按三秒复位)	复位：上电10秒钟后（上电10秒钟内不能按键进入复位），在任一滤芯寿命时间到达的状态下，长按“智清洗”键3秒，所有到达寿命的滤芯寿命时间清零。在没有滤芯寿命时间到达的状态下，长按“智清洗”键5秒，进入单支滤芯寿命复位状态，滤芯“PP”图标蓝色闪烁，表示可复位滤芯“PP”的寿命时间，此时再按一下“智清洗”键，切换到滤芯“C'”图标蓝色闪烁，如此类推选择要复位的滤芯，选择好后，再长按“智清洗”键3秒，当前滤芯的寿命时间清零。（注：此功能由我公司专业人员进行复位，用户请勿自行操作。）

使用说明

使用建议

本产品产出的直饮水(反渗透出水)建议用于饮水(煲汤、煮饭、泡茶等), 浓缩水可回收利用, 建议用于家庭用水(洗衣、拖地等)。

使用方法

- 连接水源 打开三通球阀, 接通自来水。
- 开机 将机器插头插入插座即整机上电运行。

异常现象自检

当产品出现异常现象时, 请采用以下处理方法或与当地经销服务网点联系。

问题	原因	处理方法
直饮水出水量下降很多	储水袋中纯净水用完	等待15分钟后再使用
	第4级滤芯被堵塞或需要更换	请与当地经销服务网点联系, 及时更换滤芯
长时间制水不停机	滤芯被堵塞	需要冲洗或更换滤芯, 请与当地经销服务网点联系
	滤芯没有及时更换, 超出使用时间	请与当地经销服务网点联系, 及时更换滤芯
	进水三通球阀没有完全打开	检查进水三通球阀是否完全打开
出水水质差	自来水水压过低	采用增压措施
	滤芯失效	请与当地经销服务网点联系, 及时更换滤芯
	长期停用(超过3天)	连续放水4-6分钟后再使用
漏水	水源水质差	确认水源为市政自来水
	部件损坏	请切断水源、电源并与当地经销服务网点联系
更换滤芯之后不出水	气堵	更换滤芯时现断电, 再断水, 更换之后, 先开水再通电
停水之后来水产品不出水	气堵	按智清洗键, 再无法解决则联系当地经销服务网点

清洁保养

- 本产品由我司专业人员定期上门保养及更换滤芯,以保障出水品质。
- 产品清洁保养时,请不要使用肥皂、洗涤剂、稀释剂、汽油、酒精等强挥发性溶剂,否则可能造成裂纹、划伤和变色。
- 请勿直接洒水清洗机器

维修服务保证

产品如有故障,请与本公司当地经销服务网点或客户服务中心联系。

- 美的牌净饮水机实行整机保修一年。
- 保修期的起始日期以产品发票日期为准。
- 下列情况之一者,不属于保修范围:
 1. 消费者使用、保管、维护不当造成损坏。
 2. 非本公司指定维修部自行拆装修理而造成损坏。
 3. 发票型号与维修产品型号不符或者有涂改。
 4. 无有效发票。
 5. 因不可抗力造成损坏。
 6. 本产品用于非家庭用途,将不在保修范围之内。
 7. 属人为造成故障或使用不当造成故障不属保修范围。
- 不属于保修范围内的产品,本公司客户服务中心仍热情为您服务。