



## 产品简介

### ⚠ 备注

- 由于产品在不断升级, 如实物与下图存在差异, 请以实物为准
- 请参考图示中标记的安全距离摆放产品
- 此产品为桌面式产品, 禁止用作嵌入式

⚠ 注意: 高温表面  
顶部、背面以及玻璃门等

↑ 上方 >30cm

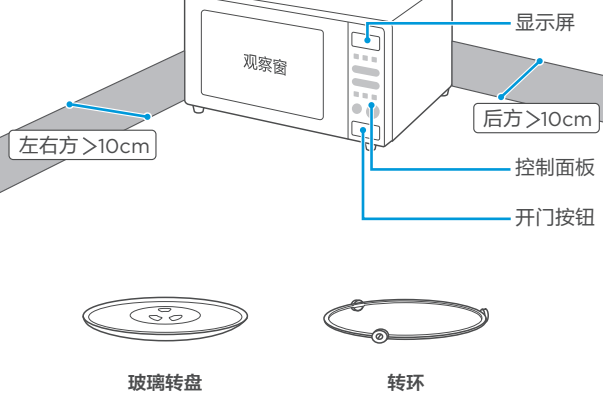

玻璃转盘

转环

## 快速入门指南

PM2001



微信扫描二维码, 获取电子说明书  
使用前请仔细阅读本手册, 并妥善保管

## 腔体介绍

### ⚠ 备注

- 只能使用本产品附赠的玻璃转盘, 玻璃转盘必须与转环同时使用, 在未放入转环和玻璃转盘时不得操作微波炉
- 使用前, 请先将玻璃转盘放在转环上, 轻轻滑动玻璃转盘, 检查有无异响、倾斜、偏移等
- 经常清洗转环的滚轮和炉腔底部滚道, 以防产生噪音
- 严禁拆掉微波炉腔内的防溅板
- 严禁将任何东西塞入炉门安全锁系统
- 由于产品在不断升级, 下图仅供参考, 请以实物为准

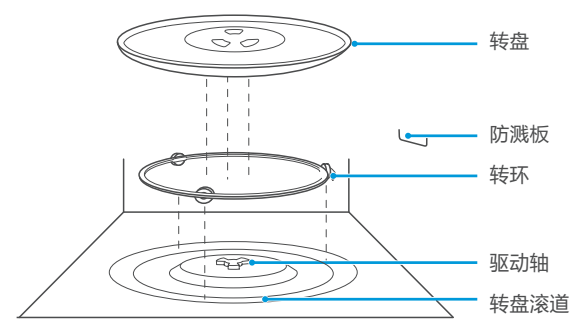

## 控制面板介绍

显示屏

时间按键/快捷加热键

自动菜单-份量范围

热牛奶: 250g/500g/750g  
煮水饺: 200g/300g/400g/500g/600g  
方便面: 100g/200g  
热面包: 50g/100g/150g

功能选择

暂停/取消键

确认/开始键

开门按钮

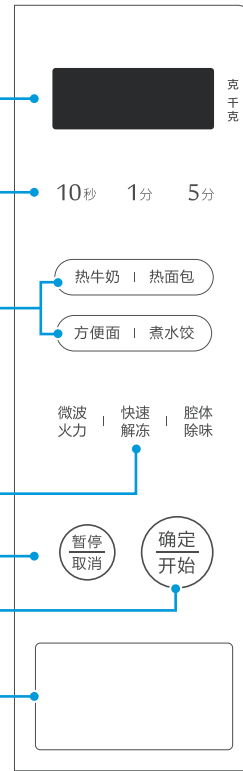

## 功能操作

### ⚠ 备注

- 长按3秒【暂停/取消】进入童锁模式, 显示屏显示【童锁】, 童锁模式下长按3秒退出
- 待机状态下, 按【暂停/取消】进入省电模式

快捷加热

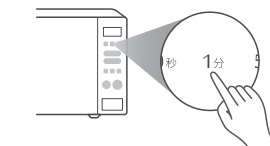

微波火力

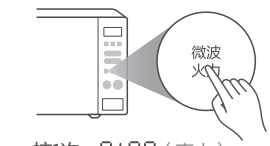

按1次 P100 (高火)  
按2次 P80 (中高火)  
按3次 P50 (中火)  
...

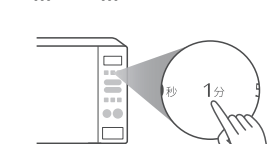

按开始就烹饪啦!

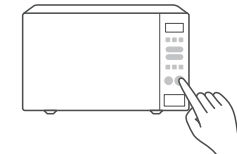

## 功能操作

### ⚠ 备注

- 宝宝菜单无需设定食物的重量, 选择后按开始即可
- 加保鲜膜或加盖, 烹饪效果更佳, 注意留孔哟!
- 微波功能禁用金属容器, 含锡箔纸

快速解冻

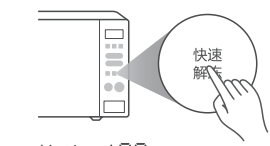

按1次 100克  
按2次 200克  
按3次 300克  
...

自动菜单

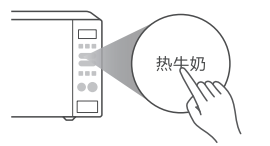

根据需要选择自动菜单

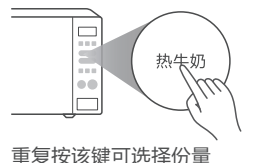

重复按该键可选择份量

按开始就烹饪啦!

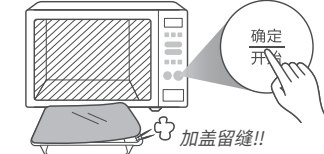

## 小小附件安心选

### ⚠ 注意

微波火力功能下, 金属材料(含锡箔纸)不能用!

	微波火力 (含自动菜单)
耐热微波适用陶瓷	✓
耐热微波适用玻璃	✓
微波适用塑料	✓
微波蒸宝 微波蒸饭宝	✓
金属器皿	✗
耐高温保鲜膜	✓
锡箔纸	✗

## 温馨提示

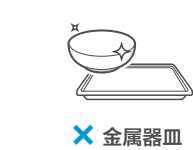

✗ 金属器皿

1. 微波功能, 不要使用金属器皿, 我会火光四射哦~!



✗ 带壳食物

2. 微波加热时, 不要加热密封带壳的食物, 我会炸裂飞溅哦~!

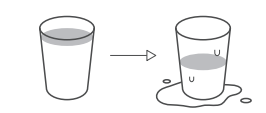

✗ 容量超2/3

3. 液体加热时, 不要超过容器的2/3, 我会湿身哦~!



✗ 密封

○ 开口

4. 微波加热时, 不要加热密封的食物, 我会炸裂飞溅哦~!

## 清洁小妙招

### ⚠ 注意

请勿使用粗糙及带棱角的尖锐物品清洁微波炉, 以免造成腔体刮花, 炉门玻璃擦伤引起玻璃粉碎

### 手动清洁

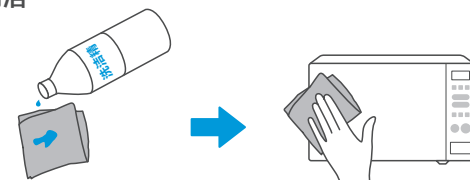

清洁布蘸洗涤剂

擦拭完毕后, 用干净的清洁布擦干

### 电子除味



选择腔体除味功能

等待时间结束即可

### 附件清洁

玻璃容器等附件, 使用后请用温水清洗, 以免遇冷水导致附件损坏

## 常见问题

现象	原因	处理方法
腔体内打火花	1. 微波、自带菜单, 功能使用了金属容器 (包括锡箔纸) 2. 炉腔内有脏污, 微波会集中脏污处产生火花	1. 微波、自带菜单, 不要使用金属容器, 包括锡箔纸, 器皿的选用请参考说明书 2. 擦拭脏污即可
加热时响声	1. 炉腔由于热胀冷缩发出的“噼啪”响 2. 长期未清洁炉腔, 积了很多油脂	1. 正常情况, 无需处理 2. 用干净毛巾擦净炉腔
味道/冒烟	1. 新机自带的味道 2. 炉腔沾有油污、食物残渣等, 未及时清洁	1. 使用前, 打开炉门, 让味道散发 2. 用干净毛巾擦净炉腔
插电没反应	1. 插座有问题 2. 插头未插紧 3. 总电闸跳闸	1. 更换另一个插座 2. 检查插头 3. 检查电闸是否跳闸
按键没反应	误以为触摸按键, 按压的力度过小	稍微用力按压按键
加热慢	未选择高火力加热	选择最大火力加热
食物不热	1. 加热时间过短 2. 食品在少量或连续使用时, 炉腔温度会升高, 为了保护产品, 会降低输出功率, 非故障	1. 适当延长加热时间 2. 请适当降温后再使用

## 服务指南

### 故障处理

当发生故障时, 若重新通电再启动后故障仍无法排除, 请致电我司客服 400-8899-315 联系专业人员排除故障

### 产品参数

产品型号: PM2001

执行标准号: GB4706.1-2005, GB4706.21-2008

容积	21L	外形尺寸(宽×深×高)	459×345×281 mm
额定电压/频率	220V- 50Hz	炉腔尺寸(宽×深×高)	315×325×202 mm
额定输入功率	1150W	转盘直径	245mm
微波输出功率	700W	产品净重	11.3kg
微波工作频率	2450MHz	认证	CCC

1. 产品尺寸顺序为宽×高, 外形深度含拉手、后板拉伸的长度, 高度值含炉脚
2. 炉腔尺寸包含拉伸长度, 宽深高乘积结果得到炉腔容积。因产品不断升级, 容积参数与标注数据可能存在差异, 偏差范围±12%
3. 由于我们的产品在不断改进, 实物参数可能与标注不同, 具体参数请参照实物

能效等级	效率值(%)	待机功率(W)	依据国家标准
3级	52	0.5	GB24849-2017

本资料上所有内容均经过认真核对, 如有任何印刷错误或内容上的误解, 可向本公司咨询。注: 产品若有技术改进, 会编进新版手册中, 恕不另行通知。产品外观、颜色如有改动, 以实物为准。

TEL 400-8899-315

广东美的厨房电器制造有限公司  
地址: 广东省佛山市顺德区北涌镇永安路6号  
邮编: 528311  
网址: www.midea.com  
物料编码: 16170000007587



微信扫一扫, 服务立马到