

使用说明书

产品型号: R1-L083B R1-L085B

本产品只作家用。使用前请仔细阅读使用说明书，并妥善保存。



微信扫一扫，服务立马到

MIDEA.COM | 4008899315

使用安全及注意事项

产品注意事项 ❶

使用本产品前，请阅读以下安全说明并遵循所有常规的安全预防措施。

- ❶ 请仔细阅读本说明书；
 - ❷ 请保留好本说明书；
 - ❸ 任何与本说明书不符的操作都有可能致本产品损坏。
- 注意：
- 只有授权的技术人员方可拆解本产品，不建议用于自行拆解本产品；
 - 本产品智能使用原厂配备的电源适配器，若使用其他适配器将可能导致产品受损；
 - 双手潮湿时请勿接触电线、插座或电源适配器；
 - 请勿使布帘、各类缠绕物质或者接触者身体部位卷进产品驱动轮；
 - 请勿将本产品靠近烟头、打火机或者其他明火；
 - 如果产品需要清洁，请在充电结束后对本产品进行清洁；
 - 请勿过度弯折电线，或将重物及尖锐物品搁置于机器之上；
 - 本产品为户内家用产品，请勿在户外使用；
 - 本产品禁止10Kg以上物品（人）重压；
 - 请勿在潮湿环境中使用本产品（如浴室）；
 - 使用本产品前，请移除地面所有易损物品（如玻璃杯，灯具等）以及有可能缠住边刷和吸风通道的物品（如电线、纸片、窗帘等）；
 - 请勿将本产品置于易掉落的地方（如桌椅上）；
 - 运输过程中或长时间不适用本产品时，请关掉机器底部的电源开关；
 - 充电前请仔细检查电源适配器是否已和插座连接好；
 - 为预防绊倒，本产品工作时请告知房间内的其他成员；
 - 储尘盒已满时请先清空再使用本产品；
 - 本产品使用环境温度为0°C至40°C；
 - 请勿在高温环境下使用本产品；
 - 本产品报废前请将电池从机器上拆下；
 - 请将废旧电池安全回收。

警告：

- ❶ 在没有专人的指导下，儿童、弱障或缺乏家电产品使用常识和经验的人不能使用本产品！
- ❷ 严禁在高于人员身高的悬空区域使用本产品，防止机器跌落造成人员伤害！
- ❸ 严禁在没有防护围栏的开放区域内使用本产品！

产品介绍

产品主机及配件

序号	描述	数量
1	主机	1
2	充电底座	1
3	遥控器(不含电池)	1
4	清洁工具	1
5	边刷	2
6	说明书	1
7	电源适配器	1

产品技术参数

分类	项目	参数
结构类	直径	300mm
	高度	78mm
	净重	3.5Kg
电子类	电压	14.4V
	电池	Ni-MH 1000MAH
功能参数	储尘盒容量	0.3L
	充电类型	手动充电/自动充电
	清扫模式	一键清扫模式+遥控选择模式
	一次充电时间	小于300分钟
主机按键类型	一次清扫时间	约60分钟
		LED物理按键

* 以上产品附件配置请以最终实物为准，如有更改，与本说明书有不符之处，恕不另行通知。

产品介绍

产品零部件名称

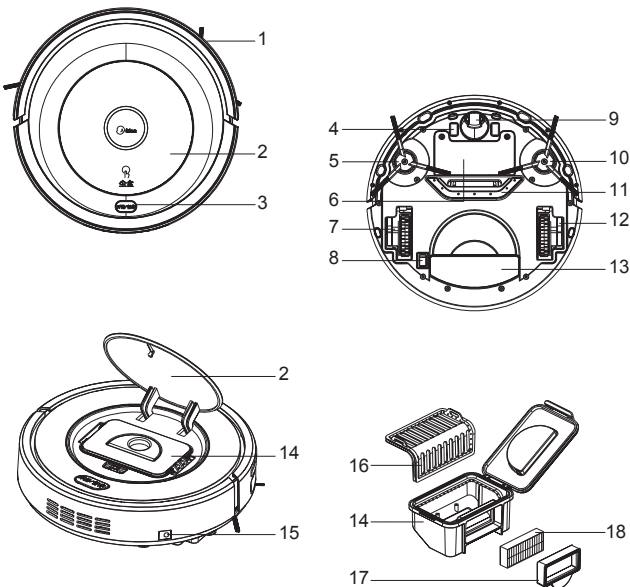

- | | | | |
|----------|--------|---------|-----------|
| 1 保险杠 | 6 电池盖 | 11 吸尘口 | 16 初级滤网 |
| 2 上翻盖 | 7 右轮子 | 12 左轮子 | 17 高效滤网支架 |
| 3 按键 | 8 电源开关 | 13 下盖 | 18 高效滤网 |
| 4 自动充电极片 | 9 转向轮 | 14 储尘盒 | |
| 5 右边刷 | 10 左边刷 | 15 电源插口 | |

* 以上产品附件配置请以最终实物为准，如有更改，与本说明书有不符之处，恕不另行通知。

使用方法介绍

遥控器使用方法

您可以像使用电视机的遥控器一样来使用此遥控器，先打开机器底部的开关，按一下机器上“**ON/OFF**”按键，就可以使用遥控器上的按键操控机器（1分钟内无操作机器进入睡眠，按开/关键唤醒，如果15分钟后无操作机器进入断电状态，需要再按一下机器上“**ON/OFF**”按键，打开机器）。

开/关：机器处于待机状态下，按开/关键，机器就会进入清扫模式。按上下左右键，控制机器行走方向。

回充：机器处于待机状态或者清扫状态时，按下回充键，机器会进入回航模式，寻找充电座去充电。

模式：机器处于待机状态时，可按模式键直接进入清扫状态。机器处于清扫状态时，可按模式键切换清扫模式。

强劲：机器处于待机状态时，可按强劲键进入强劲清扫状态。机器处于清扫状态时，可按强劲键进入强劲清扫状态。（强劲清扫状态为重点清扫状态下增加吸力。）

注意：使用前请安装两颗AAA型的电池，在充电底座附近区域，机器有可能无法辨别遥控器发出的指令。若长时间不使用遥控器，请将电池取出。

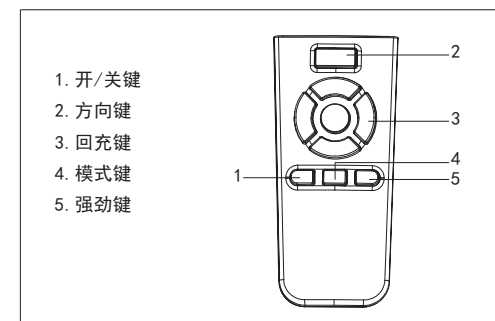

1. 开/关键
2. 方向键
3. 回充键
4. 模式键
5. 强劲键

使用方法介绍

使用方法

- 1 将机器置于地面，打开机器底部电源开关，短按“**ON/OFF**”键或短按遥控器开/关键，使机器工作；再次短按“**ON/OFF**”键或短按遥控器开/关键，使机器暂停工作；
- 2 长按遥控器开/关键或机器“**ON/OFF**”按键3秒，使机器进入睡眠模式。长按机器“**ON/OFF**”按键即可唤醒机器。机器进入睡眠状态的前15分钟内可按遥控器开/关键唤醒。
- 注意：若1分钟内没有对机器进行操作，机器会自动进入休眠状态。进入休眠状态后15分钟，机器自动断电保护电池，防止电池过放导致损害电池寿命。若长时间不使用机器，请将电源开关关掉。

电池充电

- 1 如图1所示，直接将电源适配器插孔插到机器上，另一头接通电源；
- 2 如图2、3所示，将电源适配器接上充电座并通电，然后在机器处于唤醒状态下，用遥控器对准机器按“回充”键，使机器自动回去充电。



图1



图2

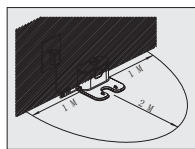

图3

- 机器充电前请确保电源开关处于打开状态，否则红灯快速闪烁，并伴随着蜂鸣声；
- 机器充电时，“**ON/OFF**”清扫键变成有缓慢变化的红色；
- 充电完成后，蜂鸣器发出5声鸣叫。（每次充电时间不超过5小时）
- 首次使用机器，请让机器把电量用完；
- 电量用完后，请尽快重新对机器进行充电；
- 自动充电状况下，清扫完成后或电量过低时，机器会自动寻找充电底座
- 使用自动充电时，请保持充电底座处于通电状态，否则机器将无法找到
- 底座进行充电。
- 本产品符合欧洲ERP能源损耗标准。

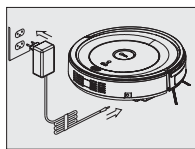
使用方法介绍

清扫模式

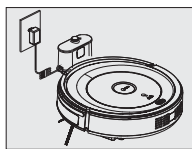
- 打开电源，按“开始/暂停”键，机器默认进入自动清扫模式。按遥控器的模式键，机器会依次按自动清扫(如图4)、重点清扫(如图5)、随机清扫(如图6)、沿边清扫(如图7)，“弓”字形清扫(如图8)五个模式切换。



图4



图5

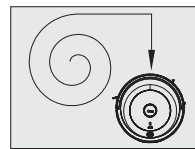

图6

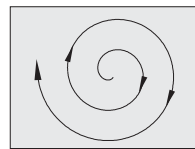

图7

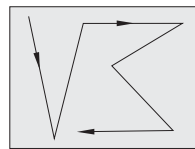

图8

- 注意：
 - 建议在地面上有较多垃圾时使用重点清扫模式。重点清扫时，可以使用强劲模式。
 - 沿边清扫模式下，机器会沿着障碍物，用其边刷清扫障碍物边缘。
 - “弓”字轨迹清扫主要用于没有桌椅等家具的大面积区域里，快速清扫。

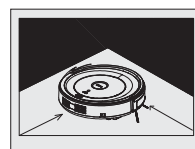
产品维护

边刷清洁

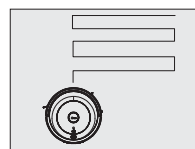
- 1 检查边刷状况，边刷是否受损或者边刷上是否有异物；
- 2 用清洁工具或抹布清洁边刷；
- 3 当边刷受损无法使用时，请及时更换：
 - 1) 将旧边刷直接拔下；
 - 2) 将新的边刷扣压在机器底部。

储尘盒及滤网清洁

- 每次使用后请清空储尘盒，具体步骤如下图：



- 注意：
 - 1 当滤网使用15-30天后，建议水洗一次，高效滤网最大使用寿命24个月；
 - 2 安装前，请确保滤网处于干燥状态；
 - 3 高效滤网和初级滤网都是可以更换的附件；
 - 4 请勿将滤网置于阳光下暴晒。

常见故障排除指南与服务指引

常见故障排除指南

- 本产品再使用时如发现异常，请先查阅下表。

现象	故障原因	解决方法
机器工作期间，突然停止工作，蓝灯常亮	主机悬空（包括悬崖传感器检测到持续的跌落危险或轮子浮空）	重新将主机放置回地面上，然后重新开机
机器放置在地上，打开电源开关，短按 ON/OFF 键，蓝灯常亮（机器没有与充电座或适配器连接）	悬崖传感器故障或轮子悬空开关故障	清洁悬崖传感器，若仍未恢复，则送往售后服务中心维修
机器碰到障碍物不改变方向	保险杠传感器错误	检查保险杠的灵敏性，是否有异物
充电时，红灯快速闪，伴随着蜂鸣声	机器电源开关没有打开	打开电源开关
红灯快速闪烁	机器电量不足	给机器充电
蓝灯闪一下，红灯闪一下	主机边刷缠绕或卡死	将机器移至平地，清除边刷缠绕物
蓝灯闪一下，红灯闪两下	主机保险杠不灵活	松一下保险杠底部螺丝
蓝灯闪一下，红灯闪三下	主机轮组堵死	清除轮组堵塞物

- 若上述方法无法解决问题，请尝试重新打开主机背面的电源开关重启机器；若重启也无法解决问题，请将机器送往特约售后服务中心维修。

服务指引

如对此说明书有疑问，请与经销商或本公司指定的特约维修部联系。

服务不到的地方请与我司总部服务中心联系：

地址：苏州市相城经济开发区清湖大道39号 邮编：215000

全国服务热线：4008899315 电子投诉热线：qjfw@midea.com.cn

如来信，请留下您的联系电话，以便您能尽快得到回复。

说明：产品若有改进，与本说明书稍有不符之处，恕不另行通知。

http://www.midea.com.cn

保修说明

整机保修期为两年，充电电池保修期为6个月，边刷保修期为3个月(自开具发票之日起计算)(保修范围仅限家庭使用)。

- 1、在保修期内，凡属产品本身质量引起的故障，请顾客凭已填好的《产品保修证书》及购机发票在全国各地“特约维修网点”免费修理。
- 2、请顾客妥善保存购机发票和保修证书一同作为保修凭证，发票一经涂改，保修即行失效。
- 3、已过保修期限的顾客，如需邮购产品零配件，可联系本公司客户服务中心邮购，也可在当地网点购买。
- 4、特约维修网点有义务向顾客提供优质的服务，顾客如对其服务质量存异议，可直接向我客户服务中心投诉。

以下情况恕不免费维修

- 1、无三包凭证及有效发票。
- 2、未按说明书的要求操作机器所引起的故障。
- 3、下列情况之一者不属于保修范围：
 - 消费者使用、保管、维护不当造成损坏。
 - 非本公司指定维修部自行拆卸修理而造成损坏。
 - 因不可抗力造成损坏。
- 4、不属于保修范围内的产品，本公司客户服务中心仍热情为您服务。

江苏美的清洁电器股份有限公司
地址：苏州市相城经济开发区清湖大道39号
邮编：215000
全国服务热线：4008899315
电子投诉热线：qjfw@midea.com.cn

美的 Midea

保修卡

相关信息

用户姓名	常用电话
通讯地址	
产品型号	产品编号
购买店铺	购买时间
维修点	发票号码

维修记录

维修日期		
故障内容		
处理详情		
维修单位名称	维修单位电话	维修员签名

维修电话：4008899315

在购买本公司产品时，请立即填写此保修卡

请妥善保管保修卡，消费者不必将其寄回本公司

维修时请携带保修卡及有效发票正本

美的集团
Midea Group