



中国强制认证

执行标准：

GB4706.7-2004  
GB4706.1-2005  
GB4343.1-2009  
GB17625.1-2012

美的  Midea 吸尘器

江苏美的春花电器股份有限公司

地址：江苏省苏州市相城经济开发区蠡塘河路 邮编：215131

全国服务热线：4008899315 电子投诉热线：qjfw@midea.com.cn



· 美的智能吸尘器产品说明书 ·

**R1-L103B**

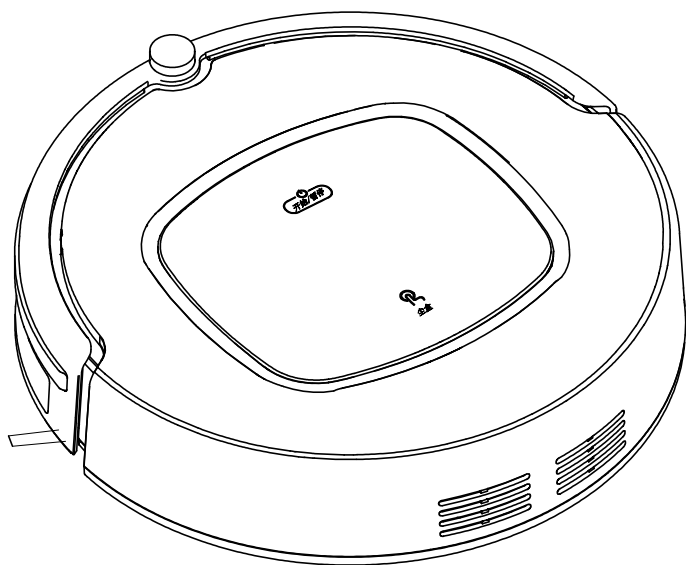

请妥善保管本产品说明书  
使用前请仔细阅读本产品说明书

# 目录

<b>安全说明</b> .....	1
<b>产品特征</b> .....	2
<b>产品组成</b> .....	4
主机及附件 .....	4
主机图解 .....	5
充电基座 .....	6
遥控器 .....	6
显示屏 .....	7
<b>产品操作</b> .....	8
电池充电 .....	8
开机/待机/睡眠 .....	8
预约清扫 .....	9
清扫模式 .....	10
<b>产品维护</b> .....	11
边刷清洁 .....	11
储尘盒及滤网清洁 .....	11
传感器及轮子清洁 .....	12
充电端子清洁 .....	12
吸风通道、重点清扫传感器清洁 .....	12
<b>产品参数</b> .....	13
<b>电池拆换</b> .....	13
<b>常见故障</b> .....	14
<b>服务指引</b> .....	15

# 安全说明

使用本产品前，请阅读以下安全说明并遵循所有常规的安全预防措施。

- ❶ 请仔细阅读本说明书
- ❷ 请保留好本说明书
- ❸ 任何与本说明书不符的操作都有可能致本产品损坏

注意：

- 只有授权的技术人员方可拆解本产品，严禁自行拆解本产品；
- 本产品只能使用包装原配备的电源适配器，若使用其它适配器将可能导致产品受损；
- 双手潮湿时请勿接触电线、插座或电源适配器；
- 请勿使布帘、各类缠绕物质或者用户身体部位卷进产品驱动轮；
- 请勿将本产品靠近烟头、打火机或者其他明火；
- 如果产品需要清洁，请在充电结束后对本产品进行清洁；
- 请勿过度折弯电线，或将重物及尖锐物品搁置于机器之上；
- 本产品为户内家用产品，请勿在户外使用；
- 本产品禁止10KG以上物品（人）重压；
- 请勿在潮湿环境中使用本产品（如浴室）；
- 使用本产品前，请移除地面所有易损物品（如玻璃杯、灯具等）以及有可能缠住边刷和吸风通道的物品（如电线、纸片、窗帘等）；
- 请勿将本产品置于易掉落的地方（如桌椅上）；
- 运输过程中或长时间不使用本产品时，请关掉机器底部的电源开关；
- 充电前请仔细检查电源适配器是否已和插座连接好；
- 为预防绊倒，本产品工作时请告知房间内的其他成员；
- 储尘盒已满时请先清空再使用本产品；
- 本产品使用环境温度为0° C至40° C；
- 请勿在高温环境下使用本产品；
- 本产品报废前请将电池从机器上拆下；
- 用户需根据遥控器使用情况，及时更换电池，并将废旧电池安全回收；

❹ 警告：

严禁在没有专人的指导下，儿童、弱障或缺乏家电产品使用常识和经验的人使用本产品！

严禁在高于人员身高的悬空区域使用本产品，防止机器跌落造成人员伤害！

严禁在没有防护围栏的开放区域内使用本产品！

# 产品特征

## 超强吸力及智能化吸力调节

### 超强吸力

本产品具有超强吸力，即便是细小的灰尘也会被彻底清理干净！

### 智能化吸力调节

当探测到不同的地面环境时，本产品会依据不同地面状况，自行调节吸力功率的大小，这不仅大大提高了清扫的效率，而且更能节省多达30%的电量。

## 人性化的设计

操作简单、易上手只需轻轻

一按“”键，便可操控机器。

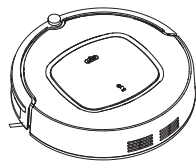

## 储尘盒可用水冲洗

储尘盒及初级滤网都可以直接用水进行冲洗，不需花费你过多的劳动；而且，用水冲洗储尘盒还可以避免灰尘飞扬造成的二次污染。

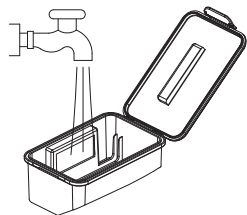

## 多重清扫模式

本产品共有六种清扫模式，满足你的不同需求。

### 1 自动清扫

本产品可自动清扫房间，并根据不同环境自动采用不同的清扫模式。

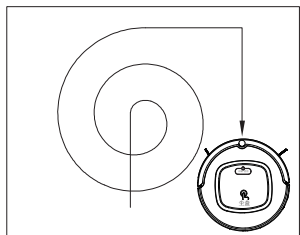

# 产品特征

## 2 重点清扫

探测到“大量灰尘”时，本产品会进入重点清扫模式。

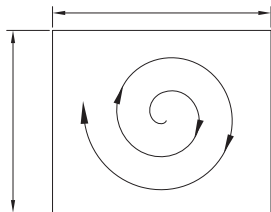

## 3 沿边清扫

沿边模式下，探测到墙边时，机器会沿墙走，开始沿边清扫。

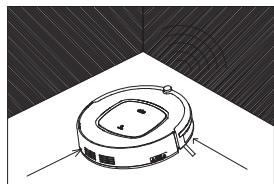

## 4 “弓”字轨迹清扫

“弓”字轨迹清扫主要用于没有家具，大面积区域里，快速清扫。  
清扫快捷，效率高效。

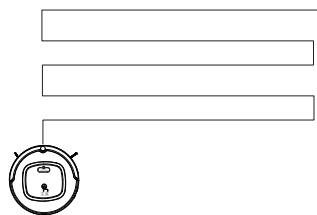

## 5 预约清扫

您可以根据需求，预约机器的清扫时间，机器会在设定的时间自动开始清扫工作。

## 6 智能扫把清扫

您可以根据需求，手持遥控器控制机器行走，同时清洁地面。使用户遥控指令与机器行走动作同步。可以形象地认为，遥控器为扫把手柄，机器为扫把在地面的清洁刷，用户推着虚拟扫把行走。

# 产品组成

## 主机及附件

序号	描述	数量
1	主机	1
2	充电基座	1
3	遥控器	1
4	清洁刷	1
5	边刷	2
6	说明书	1
7	高效滤网	1
8	电源适配器	1

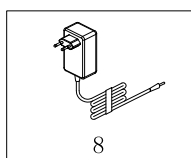
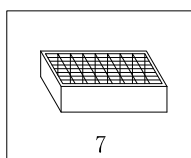
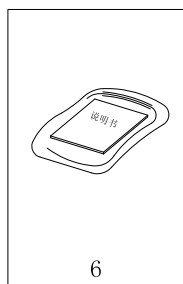
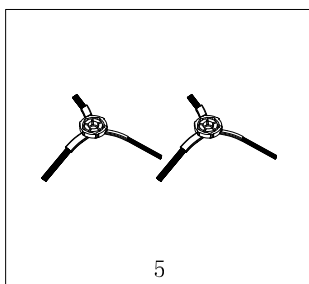
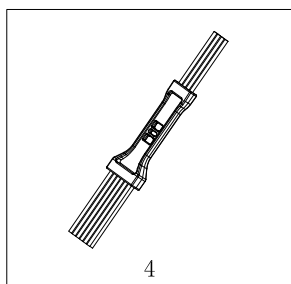
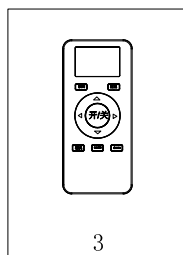
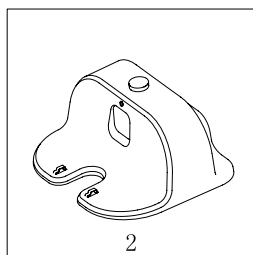
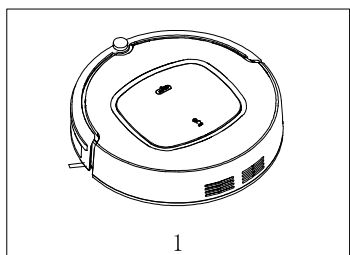

# 产品组成

## 主机图解

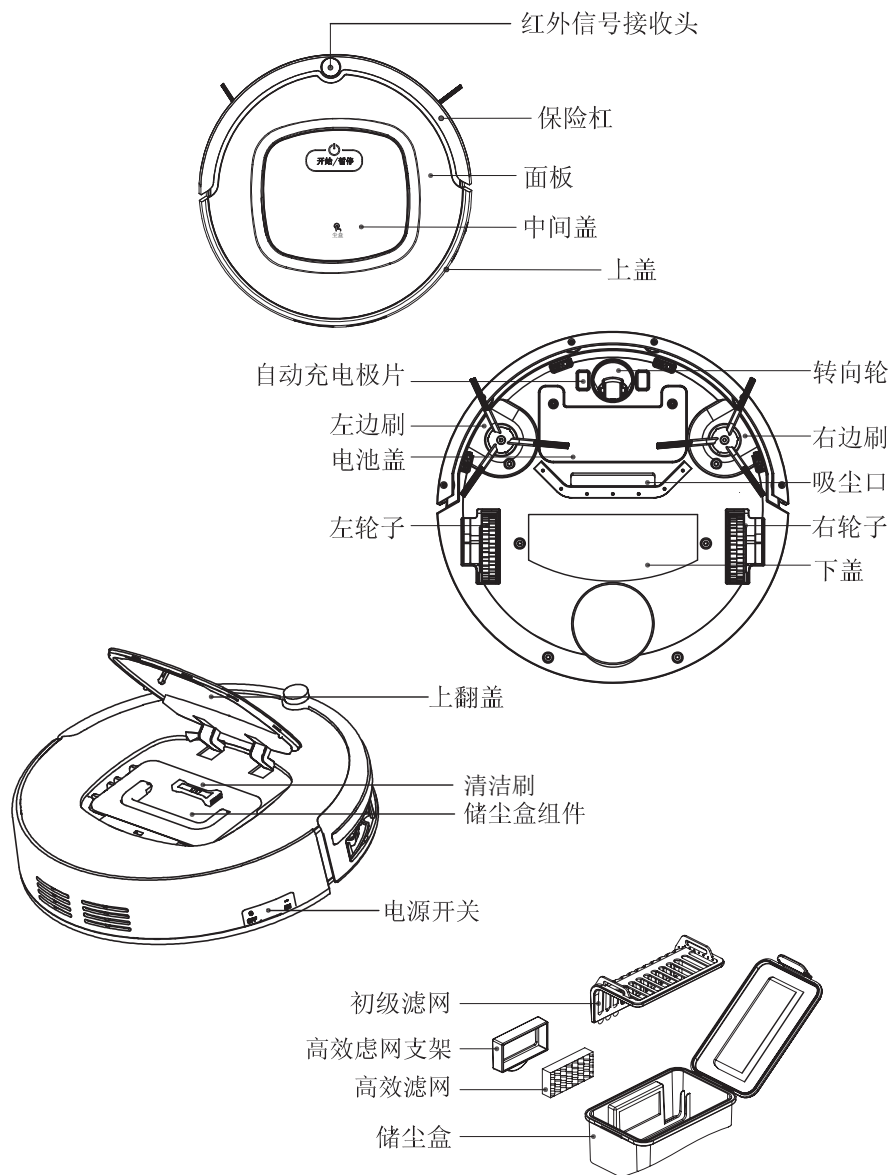



# 产品组成

## 充电基座

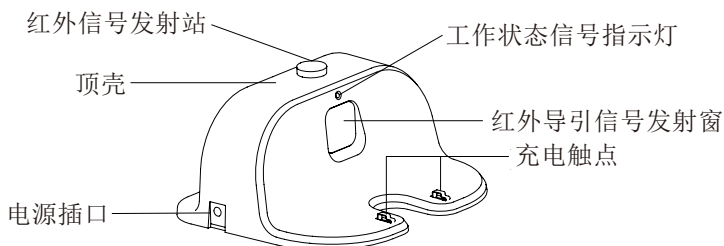

## 遥控器

1. 显示屏
2. 自动回充
3. 方向键
4. 重点清扫
5. 时钟设置
6. 预约设置
7. 开/关机
8. 模式

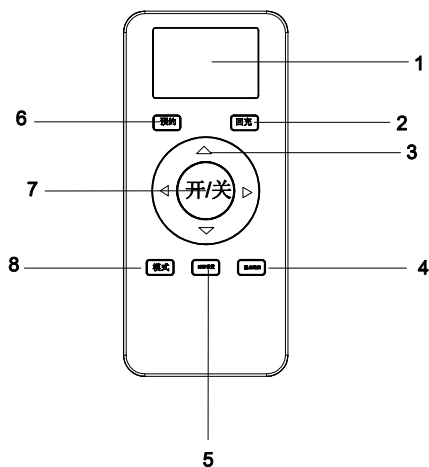

### ! 注意:

1. 使用前请安装电池，若长时间不使用遥控器请将电池取出。
2. 长时间不使用机器，请及时关闭主机电源开关。
3. 主机开机后，若长不关闭电源开关，其内部电池会放电至亏空状态。下次会出现无法开机现象。解决此故障方法如下：
  - a. 手动把机器放置在充电基座上，机器会提示开始充电，持续充电6小时以上，解决故障。
  - b. 上述长时间充电无法解决故障，请把机器送至维修网点，专业人士维修。

# 产品组成

## 显示屏

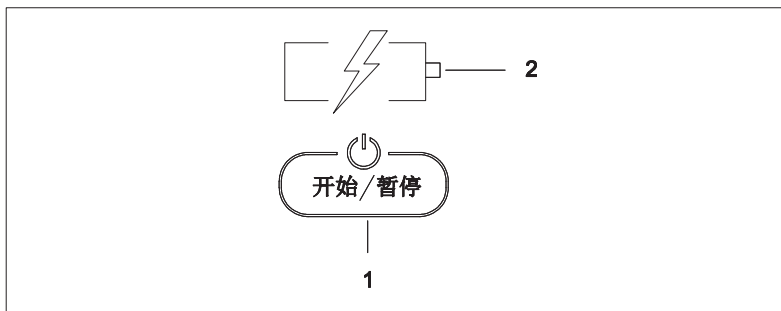

## 显示部分

- 1** 现有产品含两个指示灯。一个指示电池状态，一个指示机器的工作状态。
- 2** 机器处于待机状态或工作状态时，机器指示灯2为红色，提醒用户电池电量不足；为蓝色说明电池电量够机器正常工作。当机器处于充电状态下时，电池指示灯2为红色闪烁，提醒用户机器电源开关没有打开（打开电源开关即可）；为蓝色说明机器充电已完成；红紫蓝交替闪烁说明机器处于充电中。
- 3** 机器待机状态时，机器指示灯1缓慢闪烁，代表机器状态正常。如果急剧闪烁说明机器有故障，此时请按一次机器“开始/暂停”按键，机器会语音提示故障位置。

## 按键部分

“”清扫键

- A. 从睡眠模式切换到待机模式；或者长按3秒使机器从待机模式切换到睡眠模式；
- B. 在待机模式下，按此键使机器开始工作。

# 产品操作

## 电池充电

### 1 放置好充电基座

把充电基座置于靠墙边位置，并移除充电基座左右各1米前方2米的所有障碍物，如右图所示。

2 打开机器电源开关，显示屏背光亮，机器处于待机状态。

3 用户可以把主机放置在充电基座前方使充电端子对接。

按遥控器上“回充”按键使机器自动寻找充电基座。

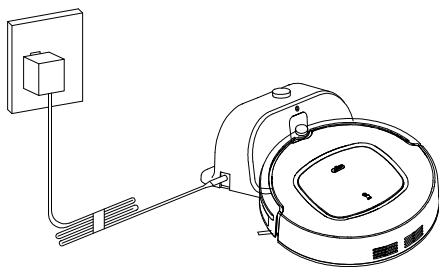
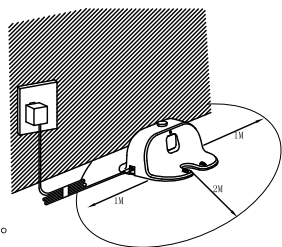

### ⚠ 注意:

- 机器充电时，电池指示灯红紫蓝交替缓慢闪烁；
- 充电完成时，电池指示灯呈蓝色；
- 待机模式下电量不足时，机器会播报语音，“请充电”，电池指示灯呈红色；
- 工作模式下电量不足时，机器会自动寻找充电座充电，电池指示灯呈红色。

有效延长电池寿命方法:

- 首次使用请让机器充满12个小时；
- 电量不足时，请尽快进行充电；
- 清扫完成或者电量过低时，机器会自动开始寻找充电基座充电；
- 如果长时间不使用机器，请将电池充满电，然后取出置于通风且干燥的地方；
- 如果机器超过3个月不使用，请用充电器对机器进行一次12小时充电。

## 工作/待机/睡眠

### 1 工作

- 确保电源开关处于“开”位置；
- 在待机模式下，按主机“”键或遥控器“开/关”键使机器开始工作。

⚠ 注意:若机器处于睡眠模式，按主机“”键使机器从睡眠模式切换到待机模式，再按一次开始工作。机器在睡眠模式下，遥控器无法操作机器。

# 产品操作

## 2 待机

待机是指机器没有工作，等待用户操作，可由以下方式进入：

a. 工作状态下，按主机“”或遥控器“开/关”键进入待机模式；

## 3 睡眠

睡眠模式下，长按“开始/暂停”键3秒可以唤醒机器。睡眠模式可以最大限度延长电池使用时间，可通过以下方式进入睡眠模式：

a. 待机模式下，长按主机“”键3秒以上；

b. 待机模式下，若连续15分钟以上无操作，则机器自动进入睡眠模式。

## 预约清扫

通过遥控器设置预约：

1 在机器处于待机状态或者在充电座上面充电的状态下（如果机器处于休眠状态下请长按机身上面的“开始/暂停”按键，唤醒机器）；

2 长按遥控器预约设置键直至遥控器显示屏出现00:00数字闪烁的界面，通过上下键改变闪烁的数字大小，设置完一个数字后通过左右键移动到下一个要设置的数字，设置好之后对准机器按下遥控器上的开/关键，机器会语音提示是否设置成功，再按一次开/关键则取消；

3 长按预约设置键退出预约设置界面。遥控器在平时状态下短按预约设置键可查询是否已经预约。如果预约成功，语音提示“预约成功”；如果未设置预约，语音提示“没有预约”。

### ⚠ 注意：

a. 本机器预约功能采用延时计时（延时最长达23小时）。如，当前时间为上午9时，设定预约时间为6:30，则机器将在6小时30分钟后，即15:30开始工作，而且会在每天的15:30准时开始工作。

b. 一旦设定，则机器每天都会在设定的时间自动开始清扫。

# 产品操作

## 清扫模式

### 1 自动清扫

选择自动清扫模式成功后，遥控器显示屏显示MODE 2。

**!**注意：按主机“”键或遥控器“开/关”键即可进入自动清扫模式。

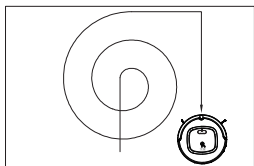

### 2 重点清扫

选择重点清扫模式成功后，遥控器显示屏显示MODE 1。

**!**注意：建议在地面上有较多垃圾时使用重点清扫模式。

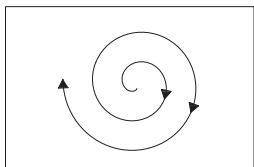

### 3 沿边清扫

选择沿边清扫模式成功后，遥控器显示屏显示MODE 3。

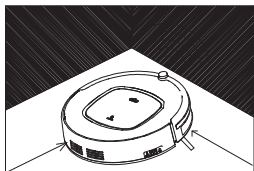

### 4 “弓”字轨迹清扫

选择“弓”字轨迹清扫模式成功后，遥控器显示屏显示MODE 4。

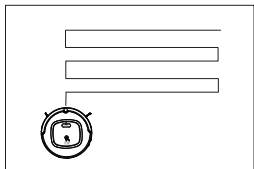

### 5 智能扫把清扫

在待机状态下，按遥控器模式键，激活智能扫把模式。控制方向键，实现移动清扫。

# 产品维护

## 边刷清洁

- 1 检查边刷是否受损或有异物。
- 2 用清洁工具或抹布清洁边刷。
- 3 若发生卷曲或变形，可将边刷取下置于温水中约5秒。
- 4 当边刷受损无法使用时，请及时更换。

## 储尘盒及滤网清洁

每次使用后请清空储尘盒，具体步骤如下图：

### ⚠注意：

- A. 当滤网使用15-30天后，建议水洗一次，高效滤网最大使用寿命24个月；
- B. 安装前，请确保滤网处于干燥状态；
- C. 高效滤网和初级滤网都是可以更换的附件；
- D. 请勿将滤网置阳光下暴晒。



# 产品维护

## 传感器及轮子清洁

用清洁工具或软布轻轻拭擦传感器及轮子，如下图标记的位置：

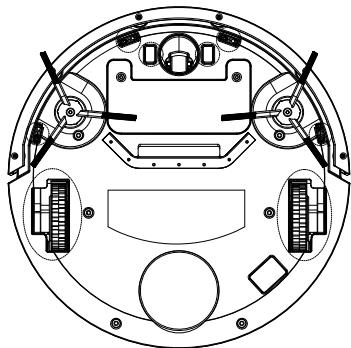

## 充电端子清洁

用清洁工具或软布清洁充电基座上的充电端子，如下图标记的位置：

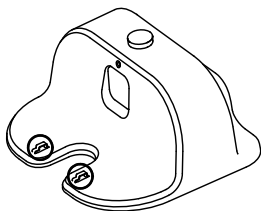

## 吸风通道、重点清扫传感器清洁

用清洁工具或软布清洁吸风通道及重点清扫传感器，如下图标记的位置：

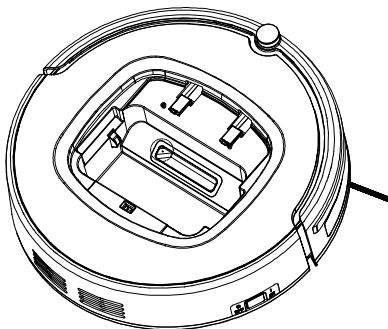

⚠注意:请勿将水, 稀释剂等液体直接接触传感器。

# 产品参数

分类	项目	参数
结构类	直径	340mm
	高度	96mm
	净重	3.7Kg
电子类	电压	14.4V
	电池规格	Ni MH 2000mAH
功能参数	储尘盒容量	0.5L
	充电类型	手动充电/自动充电
	清洁模式	自动, 重点, 沿边, “弓”字轨迹, 预约, 智能扫把
	充电时间	4-6小时
	使用时间	100分钟
主机按键类型		触摸按键

## 电池拆换

### 电池拆换

- 1 用螺丝刀将电池盖上的螺丝拧松取下；
  - 2 取下电池盖；
  - 3 双手抓住电池上的绝缘布条，将电池拿起；
  - 4 拨开连接电池和主机的连接头；
  - 5 将新电池放进电池槽里，电池有字体的一面朝上；
  - 6 将电池和主机的连接头接好；
  - 7 将电池和绝缘布条整理好；
  - 8 将电池盖放回原位；
  - 9 锁上电池盖；
- !** 注意：请勿使用非本机配置的电池，否则有可能引起机器受损。



# 常见故障

## 语音简单提示故障

- 1 请放置灰尘盒
- 2 请清理吸入口垃圾
- 3 请打开电源开关
- 4 前挡开关故障（检查前挡灵敏度，松一松前挡螺丝）
- 5 边刷故障（检查边刷是否缠绕异物，清除异物）
- 6 轮组过载（检查轮组是否缠绕异物，清除异物）
- 7 请把机器置于安全位置

**!**注意: 按照机器语音处理机器故障, 若上述方法无法解决问题, 请尝试以下动作:

1. 断开并重新打开主机电源开关, 启动机器;
2. 若重新开机也无法解决问题, 请将机器送往售后服务中心维修;

# 服务指引

如对此说明书有疑问，请与经销商或本公司指定的特约维修部联系。

服务不到的地方请与我司总部服务中心联系：

地址：江苏省苏州市相城经济开发区蠡塘河路 邮编：215131

全国服务热线：4008899315 电子投诉热线：qjfw@midea.com.cn

如来信，请留下您的联系电话，以便您能尽快得到回复。

说明：产品若有改进，与本说明书稍有不符之处，恕不另行通知。

<http://www.midea.com.cn>